

U 377  
U 189

сн

# О П И С А Н І Е

# У К Р А Й Н Ъ.

1771

Сочиненіе

471  
5

## Б О П Л А Н А.

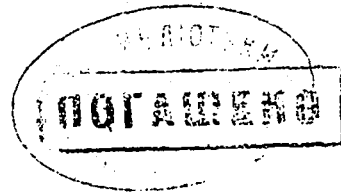

Переводъ съ Французскаго.

В. 7804. В. 70

САНКТПЕТЕРБУРГЪ.

Въ Типографіи Карла Крайя.

1852.

ПЕЧАТАТЬ ПОЗВОЛЯЕТСЯ,

съ тѣмъ, чтобы по напечатаніи представлены были въ Ценсурный Комитетъ три экземпляра. С. Петербургъ, 27 Октября 1831 года.

Ценсоръ Василій Семеновъ.

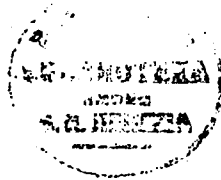

16428-76



2007098131

## ПРЕДИСЛОВІЕ.

---

**З**аписки современниковъ — очевидцевъ всегда любопытны для потомства: одиѣ плѣняютъ насъ очаровательною прелестью разсказа или вѣрнымъ и почтвымъ изображеніемъ нравовъ и обычаевъ; другія заключаютъ неоцѣненное сокровище для Историка, описывая подробности многихъ важныхъ происшествій, о коихъ лѣтописцы только слегка упоминаютъ, срывая покровъ съ частной жизни людей знаменитыхъ, указывая ихъ намѣренія и планы, открывая тайныя причины ихъ дѣйствій. Часто изъ подробностей, по видимому маловажныхъ, укрывшихся отъ взора лѣтописца, но переданныхъ потомству въ запискахъ современниковъ, Историкъ выводитъ глубокомысленныя заключенія о дѣйствіяхъ лицъ, отъ

коихъ зависѣла судьба Царствъ и Народовъ. — Если же въ сихъ запискахъ мы находимъ предметы родные себѣ, достоинство ихъ еще болѣе увеличиваея: вопль мысль, побудившая меня перевести на Русскій языкъ Бопланово Описаніе Украйны.

Украйна, родная намъ и по вѣрѣ, и по языку, и по происхожденію ея обитателей, оппортуна была Липовцами опъ Россіи въ бѣдственныя времена Тапарскаго владычества, и вмѣстѣ съ Липвою въ XIV столѣтіи досталась Польшѣ. Съ сего времени многіе Россіане, неперѣвнше владычества Польковъ, соединились на берегахъ Днѣпра, въ южныхъ степяхъ Украйны, опускошенныхъ Тапарами, построили селенія, крѣпости — и подъ именемъ Казаковъ съ XVI вѣка прославились въ Испоріи удалствомъ рѣдкимъ, неизмовѣрнымъ. Рожденные для войны, съ молокомъ матернимъ всасывая спрасть къ бшвамъ, ненависть къ Музульманамъ, они долго служили спражамъ Липовскимъ и Польскимъ владѣніямъ противъ Тапаръ и Турковъ, ежегодно выплывали на Черное море, производили опважные поиски въ Крыму, въ Малой Азіи, даже въ окрестно-

спяхъ Консепшинополя. Воинственная жизнь, зависимость отъ Поляковъ, непрерывныя связи съ Татарами изменили ихъ обычаи, самый языкъ, но вѣра и любовь къ Отечеству всегда напоминали имъ, что они — сыны Россіи. Такъ еще въ первую, счастливую эпоху царствованія Іоанна Грознаго, любимый вождь ихъ, Князь Дмитрій Вишневецкій, пылая ревностью служивъ подъ знаменами древняго своего Отечества, предлагалъ Іоанну все южныя Днѣпровскія области. Обстоятельства не дозволили привести въ исполненіе сію великую мысль, и Казаки Украинскіе въ смуты Самозванцевъ явились, если не врагами Россіи, по крайней мѣрѣ своевольными хищниками: эпизоду они загладили, избавивъ въ половинѣ XVII вѣка Малороссію отъ власныиноплеменниковъ и возвративъ Отечеству древнее достоинство онаго. Никогда Исторія Малороссіи не была такъ любопытна, какъ въ первой половинѣ XVII вѣка, когда Богданъ Хмѣльницкій гоповился ударить челомъ Русскому Государю; въ это время Казаки явили доблестны Героевъ. Каждый изъ насъ вѣроятно желаетъ видѣть ихъ погдашнее житье-бытье, ихъ воинствен-

ные походы, ихъ нравы и обычаи: сію услугу оказалъ попомспву Французскій Инженеръ Бопланъ своимъ сочиненіемъ: *Description d'Ukraine, qui sont plvsievs Prouinces du Royaume de Pologne. Contenvës depvis les confins de la Moseouie, iusques aux limites de la Transilvanie. Ensemble levrс mœvrs, façons de viures, & de faire la Guerre. Par le Sieur de Beauplan. A Roïen, Chez Jacques Cailloué, dans la Cour du Palais. M. DC. LX. \*)*

Авторъ служилъ Королямъ Польскимъ Сигизмунду III и Владиславу IV, въ званіи Старшаго Капитана Артиллеріи и Королевскаго Инженера, провелъ около 17 лѣтъ въ Украинѣ, зналъ безъ сомнѣнія языкъ Польскій и Малоросейскій, осматрѣлъ Дѣбрь оупъ Кіева до нынѣшняго Александровска, переѣзжалъ степи Украинскія подъ прикрытіемъ нѣсколь-

---

\*) Первое изданіе вышло въ 1650 году, второе въ 1660. Теперь почти невозможно достать ни перваго, ни втораго: сочиненія Боплана гнѣтъ даже въ Румянцовскомъ Музее, споль богатомъ многими рѣдкими памятниками для Русской Истории. Переводчикъ пользовался вторымъ изданіемъ Описанія Украинны по благосклонности Его Высочайшесвѣтѣлства Александра Николаевича Оленина.

кихъ Казаковъ , въ виду хищныхъ Татаръ , былъ свидѣтелемъ опустошительныхъ набѣговъ Крымцевъ и Буджаковъ на пограничныя области Польскія, слышалъ рассказы Казаковъ о ихъ морскихъ походахъ, о буряхъ, разбивавшихъ Казацкіе челны, о гибельныхъ вѣспрѣчахъ съ Турецкимъ флотомъ, объ истребленіи Мало-Азійскихъ городовъ, и возвращаясь во Францію, по смерти Владислава IV, издалъ свое Описаніе Украйны, съ топографическою картою, надъ которою онъ трудился болѣе 8 лѣтъ и составилъ ее по собственнымъ измѣреніямъ. Боламъ не писалъ Исторіи своего времени и къ сожалѣнію только мимоходомъ упоминаеть о нѣкоторыхъ происшествіяхъ кровавой войны Казаковъ съ Поляками. При всемъ томъ его сочиненіе драгоцѣнно для Опеченной Исторіи; кромѣ извѣстій о Казакахъ, оно представляеть намъ вѣрную картину опустошительныхъ вторженій Крымцевъ, столь долго перзавшихъ южныя области Россіи; объясняеть, какимъ образомъ сіи варвары, почти вельдъ за гонцами, приосившими вѣсть о явленіи ихъ на границѣ, могли проникать при Василіи Іоанновичѣ, Іоаннѣ Грозномъ и Феодорѣ Го-

аншвицѣ до самой Москвы, и прежде, нежели Царю успѣвали собрать войско для ихъ опраженія, скрывались въ степяхъ, уводя въ неволю тысячи несчастныхъ жипелей и оставляя позади себя только пепель опустошенія. Наконецъ Болланъ описываетъ анархію Польши и своевольство Магнаповъ, которые, по выраженію безприсраснаго писателя, издавали законы для того, что бы ихъ не исполнилъ и возводили напротъ Королей для того, чтобы имъ не повиноваться \*). Чинная извѣстія Боллана о выборахъ Польскихъ Королей, о правахъ дворянъ, о безпримѣрныхъ въ Испоріи неуспроисвахъ, нельзя не подивиться, какъ могло существовать такое Королевство нѣскольکو вѣковъ. Одинъ только недоспапокъ, свойственнѣй въпрочемъ всѣмъ сочинителямъ современныхъ записокъ, можетъ уменьшить цѣну Болланова сочиненія, — слѣпая привязанность къ той партіи, которой онъ служилъ, и. е. къ Полякамъ. Выспавля пороки Казаковъ, онъ рассказываетъ съ явнымъ присрасніемъ о многихъ добродѣтеляхъ Польскихъ Пановъ. Болланъ могъ

---

\*) Solignac, Histoire générale de la Pologne.



бы замѣшивъ не одну неумѣренность на ширшесловахъ шамъ, гдѣ не было суда, гдѣ сильный припѣснлъ слабого, сабля рѣшала часшныя споры и золопо рѣшало избраніе Королей; онъ могъ бы описать гибельныя слѣдствія паршій, раздиравшихъ Польшу, корыслолюбіе и безумное своевольство Вельможъ, въ копоромъ обвинялъ ихъ на смершномъ одрѣ Герой Собіескій.

Русскій переводчикъ Болашова сочиненія старался вѣрно, безъ малѣшняго измѣненія, передать его мысли, и сохранилъ простоту слога, отличающую подлинникъ; успѣлъ ли онъ въ семъ — предоспавляетъ судить просвѣщеннымъ соотечественникамъ.

*В. У.*

С. Петербургъ,  
11 Августа 1831.



О П И С А Н І Е  
**У К Р А Й Н Ы,**

И Л И

Областей Королевства Польскаго, лежащихъ  
между предѣлами Московіи и Трансильваніи,

съ присовокупленіемъ

извѣстій о правахъ, обычаяхъ и военномъ искусствѣ  
Украинцевъ.

С О Ч И Н Е Н І Е

**Б О П Л А Н А.**



## О Т Ъ   Л В Т О Р А .



Милоспивые Государи! Издаваемая мною карта составлена не по рассказамъ или чужимъ черпежамъ, но по собспивеннымъ моимъ вѣрнымъ измѣреніямъ нѣхъ мѣспъ, копорыя изображены на оной; это должно удостовѣрять васъ какъ въ точности карты, такъ и въ справедливости словъ моихъ. Въ продолженіе войны Украинскихъ я занявъ былъ важными порученіями, имѣлъ не много свободнаго времени, работалъ урывками и попому принужденъ былъ употребить болѣе осьми лѣтъ на усовершенствованіе моего сочиненія.

И такъ пользуйтесь во время досуговъ плодомъ трудовъ моихъ, обзрѣвая изъ вашихъ кабинетовъ сію прекрасную и рѣдкую землю, копорая болшею частью населена при мнѣ, гдѣ города и крѣпости основаны по моимъ планамъ, — пользуйтесь и не забудьте, что мнѣ вы обязаны удовольствореніемъ вашего любопыспва.



## О Т Ъ   К Н И Г О П Р О Д А В Ц А .

За десять лѣтъ предъ симъ Авшоръ сего сочиненія поручилъ мнѣ напечатать сошно экземпляровъ онаго единственно для друзей. Многіе читали книгу его съ удовольствіемъ, отзывались о ней съ похвалою, какъ о сочиненіи, заслуживающемъ втораго полифйнаго изданія. Удовлетворяя любовь къ нему и утѣждая Публикѣ, и рѣшился перепечатать Описание Украйны, умноженное и исправленное. Авшоръ, по убѣдительной просьбѣ моей, дополнилъ свое сочиненіе нѣкоторыми воспоминаніями; но не могъ къ сожалѣнію сдержать слова, даннаго имъ при первомъ изданіи, — приложивъ къ оному Генеральную карту Польши: онъ лишился съ смертію гравера Гильома Гондіуса своихъ рисунковъ, изображавшихъ обитателей, животныхъ, растенія и другіе замѣчательныя и рѣдкія предметы Украйны. Король Польскій купилъ сіи рисунки у вдовы Гондіуса; съ того времени они потеряны для Авшора, потеряны и для Публики, которая могла бы найсти въ нихъ довольно пищи для удовлетворенія просвѣщеннаго любопытства.

НАИСПЫШЕМУ, ДЕРЖАВНЫШЕМУ ГОСУДАРИЮ

І О А Н Н У К А З И М И Р У

Б О Ж І Е Ю М И Л О С Т І Ю

К О Р О Л Ю П О Л Ь С К О М У,

Великому Князю Липовскому, Русскому, Прусскому, Мазовецкому, Самогипскому, Лифляндскому и проч. Наслѣдному Королю Шведскому и Вандадьскому.

Г О С У Д А Р Ъ !

*Великое пространство, отдѣляющее меня отъ Королевства Польскаго, не прѣпятствуетъ повернуть къ стопамъ Вашимъ плоды моихъ трудовъ. Давно уже я оставилъ Польшу, но время не ослабило моей ревности къ службѣ Вашего Величества; я не покидаю пера своего въ надеждѣ, что произведенія онаго могутъ принести удовольствіе Вашему уму и полезное развлеченіе Вашимъ взорамъ. Для удостовѣренія въ селѣ не одними пустыми словами, а самымъ дѣломъ, я осѣмьливаюсь въ глубочайшей благоговѣнной всепокорнѣйше представить*

*Валъ, Августѣйшій Монархъ, Описаніе Украйны, пограничной области Королевства Польскаго, находящейся между Московією и Трансильванією. Сія страна, присоединенная къ Польшѣ не болѣе, какъ за 50 лѣтъ предъ симъ, Вашими предшественниками, представляетъ цѣлѣную поля талѣ, гдѣ были необозримыя степи.*

*Эта новое Королевство увеличено еще болѣе храбростью и благоразуліемъ Кастеллана Краковскаго и Генералиссимуса, великаго, несравненнаго Конецпольскаго <sup>1)</sup>, который съ мужествомъ героя, соединялъ такое благоразуміе, что никогда не оставлялъ поля самыхъ опасныхъ битвъ, не одержавъ побѣды. Говорю какъ очевидецъ: я былъ свидѣтелемъ дѣлій Конецпольскаго въ продолженіе 17 лѣтъ, посвященныхъ мною на службу двумъ послѣднимъ Монархамъ, Родителю и Брату Вашего Величества. Въ это время я положилъ основаніе болѣе, нежели 50 обширнымъ слободамъ, или колоніямъ, изъ коихъ съ увеличеніемъ народонаселенія чрезъ нѣсколько лѣтъ составилось до 1000 деревень. Поселенцы, усердно преданные Вашему Королевству, распространивъ далеко предѣлы своихъ земель, такъ неугодили воздвигали пустыни, что они обратились въ*



поля, удивительно плодородныя, и теперь доставляют главный доход Вашему Королевству <sup>2)</sup>). Кроль той новоприобрѣтенная Украйна служитъ для Польши непреодолимыми оплотомъ противъ могущества Турковъ и частыхъ, опустошительныхъ набѣговъ Татаръ. Теперь Музульмане съ удивленіемъ встрѣтятъ стыдъ и гибель тамъ, гдѣ находили прежде открытую дорогу для своихъ завоеваній.

Одишиль взглядохъ на Топографическую карту Ваше Величество можетъ обозрѣть всю обширную Украйну. Судите, Государь, по положенію сей земли (коею владѣть не менше славно, какъ и полезно) о ея важности, и съдуя правила здравой политики, распространяйте болше и болше предѣлы оной. Украйна со временемъ украситъ новыми перломъ Вашу драгоценную Королевскую корону. — Я могъ бы подробнѣе изложить предметъ сей, если бы не опасался, что враги воспользуются ко бреду Вашему выгодными для нихъ по мнѣнію моему свидѣніями. И такъ скажу только, что великій мужъ войны и совѣта, непобѣдимый Конецпольскій, одобрялъ ревностные, долговременные труды мои при составленіи прилагаемой при семъ Топографической карты <sup>3)</sup> и по его ходатайству покойный Государь желалъ

осчастливитъ меня Королевскою наградою ; но смерть похитила власть съ Вѣщениосцель и мои надежды. Онь воскресли при всеобщей молвь о наследственной благосклонности Вашего Величества къ людьямъ заслуженнымъ , о щедрой признательности къ дѣламъ полезнымъ. Слыбу надѣялся , что Вы , Государь , владѣя древнего Польшею и обширнаго Украиного , въ пріобрѣтеніи коей и я не мало участвовалъ , исполните волю Августѣйшаго Брата Своего, вознаградите труды мои и благосклонно примите приношеніе воина , который дышитъ только честью служить Вашему Величеству и до гроба именоваться,

**ГОСУДАРЬ!**

**Вашего Величества**

*ссенижайшимъ, покорнѣйшимъ и вѣрнѣйшимъ слугою.*

Гильомъ де Вассёръ де Бопланъ.

# О П И С А Н І Е

## У К Р А Й Н Ы.

---

**К**іевъ, называвшійся прежде Кизовією, есть одинъ изъ древнѣйшихъ городовъ Европейскихъ: это доказываютъ и слѣды прежнихъ окоповъ его, и развалины церквей, и древнія гробницы Государей<sup>4</sup>). Изъ старинныхъ храмовъ донынѣ уцѣлѣли только два, — въ воспоминаніе временъ минувшихъ, — Софійскій и Михайловскій; отъ прочихъ же остались одинъ развалины, изъ коихъ замѣчательны полуразрушенныя стѣны храма Св. Василія, вышиною отъ 5 до 6 фузовъ, покрытыя Греческими надписями; сіи надписи вырѣзаны болѣе, нежели за 1400 лѣтъ предъ симъ на алебастрѣ, но время почти совершенно ихъ сгладило<sup>5</sup>). Въ развалинахъ открываютъ гробницы многихъ Русскихъ Князей.

Храмы Софійскій и Михайловскій переспро-

ены по древнему образцу. Видъ перваго прекрасенъ, съ которой стороны на него ни посмотришь; стѣны его украшены мозаическими изображениями и картинами, соспавленными изъ разноцвѣтныхъ, блестящихъ подобно спскалу камешковъ, столь некусно подобранныхъ, что сіи картины прудно отличить отъ живописныхъ или отъ обоевъ <sup>6)</sup>; сводъ выведенъ изъ глиняныхъ горшковъ, наполненныхъ и оштукатуренныхъ гипсомъ <sup>7)</sup>. Въ этомъ храмѣ находяся памятники многимъ Государямъ; при немъ живеть Архимандритъ. Храмъ Св. Михаила называся также Злановсрхо-михайдовскимъ, потому что покрытъ вызолоченною жесью; здѣсь показываютъ мощи Великомученицы Варвары, принесенныя, какъ говорятъ, во время войнъ Никомидійскихъ.

Древній Кіевъ построенъ на горѣ, которая съ одной стороны возвышася надъ окрестными полями, а съ другой омывася Борисеномъ, текущимъ при подошвѣ ея. Между горою и Днѣпромъ лежитъ новый Кіевъ, — городъ малолюдный, заключающій въ себѣ отъ 5 до 6000 жителей. Онъ имѣетъ въ длину, по теченію Борисена 4000, а въ ширину, между рѣкою и горою, 5000 шаговъ; обнесенъ деревянными стѣнами съ башнями и оконанъ ничтожными вромъ въ 25 фузовъ шириною; видомъ похожъ на преугольщикъ. Замокъ

новаго Кіева лежить на вершинѣ горы и повелѣваентъ шкити городомъ; но старый Кіевъ повелѣваентъ и самымъ замкомъ.

Капоники имѣють въ семь городѣ чепыре храма: Каедральный, Доминиканскій на рынкѣ, Бернарднскій подъ горою и съ недавняго времени Іезуитскій: опцы Іезуиты поселились между Дибромъ и Бернардами. Жители Греко-россійскаго неповѣданія владѣють десятью храмами, которые называются *церквами*. Одинъ изъ нихъ съ Университетомъ или Академією, извѣстный подъ именемъ Брацкой Церкви<sup>8</sup>), лежить близъ Рапуши; другой поспросиъ подъ замкомъ — если не ошибаюсь — во имя Св. Николая; остальные разбѣяны по всему городу: названій ихъ не помню.

Вѣтъ улицы Кіевскія, исключая прехъ довольно красивыхъ, суть ни что иное, какъ неправильныя, кривыя переулки, образующіе родъ лабиринта. Городъ раздѣляется на двѣ части, изъ коихъ одна называется Епископскимъ городомъ: въ ней находится Каедральный храмъ; а другая, заключающая въ себѣ Капоницскія и Греческія церкви, — Мѣщанскимъ. Жители производятъ довольно значительный для Украйны шортъ хлѣбомъ, мѣхами, воскомъ, медомъ, саломъ, соленою рыбою и проч.; имѣють Епископа, Воеводу, Каштеляна, Старосту и Грода; чепыре суда: Епископскій, Воеводскій

или Старосинскій (чпѣ одно и тоже), Войшскій и Раппманскій.

Дома выспросены по Московскому образцу, рядомъ, довольно низко и обыкновенно въ одинъ ярусъ. Въспѣ свѣчь, Кіевляне жгутъ лучину; копорая такъ дешева, что за одинъ дубль <sup>9)</sup> можно купить оной болѣе, нежели сколько нужно для освѣщенія длинныхъ зимнихъ ночей. Приготовленіе пищи, свадебныя и другіе обряды, копорыя мы опишемъ послѣ, покажутся для насъ столь же смѣшными, какъ и продажа печныхъ трубъ на рынкѣ. Но здѣсь получили начало свое мужесквенныя вины, Казаки Запорожскіе, давно уже расселившіеся по Днѣпру и въ окрестностяхъ онаго; теперь насчитываютъ до 120,000 Казаковъ, закаленныхъ въ битвахъ и всегда готовыхъ по первому приказанію, чрезъ недѣлю, выпустить въ поле, на службу Королевскую. Это нѣ самые Казаки, копорыя почти ежегодно на челнахъ своихъ разгуливаютъ по Эвксинскому Понпу для нанесенія ударовъ Туркамъ; неоднократно они грабили владѣнія Крымскаго Хана, опушожали Нацолію, разорили Требизондъ, доплывали до Босфора и даже въ прѣхъ миляхъ отъ Константинополи предавали все огню и мечу <sup>10)</sup>. Казаки возвращаются на родину съ богатою добычею и не многими плѣнниками, по болшей части дѣтьми, копо-

рыхъ упопреляють въ услуженіе, или даряють Польскимъ Магнатамъ. Взрослыхъ же Турковъ въ плѣтъ не берутъ, развѣ надѣюся получить за нихъ дорогою окупъ <sup>11</sup>). Число Казаковъ, предпринимающихъ шаковыя набѣги, не превышаетъ 6 или 10,000; не лѣзя надивинься, съ какою смѣлостію они переильвають море на изгоповленныхъ ими же унлыхъ челнахъ, видѣ и поспросіе конхъ я опшу въ другомъ мѣстѣ.

Упомянувъ о удалствѣ Казаковъ, не безполезнымъ счщаю описать ихъ правыя обычаи. Въ странѣ Запорожской вы найдете людей искусныхъ во всѣхъ ремеслахъ, необходимыхъ для общаго: плотниковъ для поспройки домовъ и лодокъ, плѣжниковъ, кузнецовъ, ружейниковъ, кожевниковъ, сапожниковъ, бочаровъ, портныхъ и ш. д. Казаки весьма искусны въ добываніи селитры, которою изобилуетъ Украина, и въ приготовленіи пушечнаго пороха. Женщины прядутъ ленъ и волгу, шкутъ для своего упопреленія пологна и сукна. Всѣ Казаки умѣютъ пахать, сѣять, жать, косить, печь хлѣбы, приготовлять яства, варить пиво, медъ и брагу, гнать водку и проч; всѣ также безъ различія пола, возраста и сосноія, стараются превзойти другъ друга въ пльствѣ и бражнчествѣ, и едва ли найдутся во всей Христіанской Европѣ такіа беззаботныя головы, какъ Казац-

кія. Впрочемъ справедливо и то, что они вообще способны ко всѣмъ искусствамъ, хотя нѣкоторыя изъ нихъ опытили въ одномъ, чѣмъ въ другомъ. Встрѣчаются также между ними люди съ познаніями высшими, нежели какихъ можно было бы ожидать отъ просполудниговъ. Однимъ словомъ, Казаки имѣютъ довольно ума, но заботятся только о полезномъ и необходимомъ, особенно о такихъ вещахъ, которыя нужны для сельскаго хозяйства.

Плодородная земля доставляетъ имъ хлѣбъ въ такомъ изобиліи, что они часто не знаютъ куда дѣвать ошій <sup>12</sup>): ибо кромѣ Днѣпра, ни одна изъ судоходныхъ рѣкъ, протекающихъ по Украинѣ, не впадаетъ въ морѣ; самый Днѣпръ на 50 миль отъ Кіева <sup>13</sup>) загражденъ принадецадю порогами, изъ коихъ нижній отъ верхняго отстоитъ на 7 добрыхъ миль, или на одинъ день пущи, какъ видно изъ приложенной карты. Это препятствіе, останавливая вывозъ хлѣба въ Консепашинополь, есть главная причина Казацкой лѣноспы, такъ что одна крайность можетъ засавить Казака прудиться, и по тогда, когда нѣтъ денегъ. Впрочемъ отъ ошій займетъ все для себя нужное у добрыхъ сосѣдей своихъ Турковъ, нежели позаботившея о снисканіи нѣкомъ необходимомъ. При томъ же отъ доволенъ и нѣтъ, когда имѣетъ насущный хлѣбъ <sup>14</sup>).



Вѣру Казаки неповѣдуютъ Греческую; называя ее Русскою. Бывъ увѣрены, что опть соблюденія праздниковъ и посповъ зависить блаженство будущей жизни, они строго наблюдаютъ ихъ, воздерживаясь во время поста, т. е. около 8 или 9 мѣсяцевъ въ году, опть употребленія мяса. Но за это поспычество, они вознаграждаютъ себя вдоволь напивками, и я увѣренъ, что пѣшь въ свѣтъ народа, которъй могъ бы сравниться съ Казаками въ пьянствѣ: не успѣютъ проспаться, и вновь уже напиваются. Я разумѣю досужее время: ибо опсправляясь въ походъ, или задумывая о какомъ либо предпріятіи, они необыкновенно воздержны; погода, кромѣ одежды, не лзя замѣнить въ Казакѣ ничего грубаго <sup>15</sup>). Сосдиня съ умомъ хипрьмъ и оспрьмъ, щедрость и безкорыстіе, Казаки спраспю любящъ свободу; смерть предпочитаютъ рабству, и для защищенія независимости, часто восстаютъ противъ пришельцевъ своихъ — Поляковъ: въ Украйнѣ не проходятъ семи или осьми лѣтъ безъ бунта. Впрочемъ коварны и вѣроломны, а поному оспорожность съ ними необходима; шѣлосложенія крѣпкаго, легко переносятъ холодъ и голодъ, зной и жажду; въ войнѣ неупомыны, опважны, храбры или лучше сказать дерзки, и мало дорожатъ своею жизнью <sup>16</sup>). Мѣшко спрѣмъ изъ пшчалей, обы-

кновешаго своего оружія, Казаки наиболѣе показывають храбрость и проворство въ *таборѣ*, огороженные пелѣгами, или при оборонѣ крѣпостей. Не лѣзя сказать, чтобы были плохи и на морѣ; но не шаковы на коняхъ: я самъ видѣлъ, какъ 200 Польскихъ всадниковъ разсѣяли 2000 опборныхъ Казаковъ. Правда, что сонны ихъ въ *таборѣ*, не побойся ни пѣсячи Ляховъ, ни нѣсколькихъ пѣсячь Тапаръ. Если бы конные Казаки имѣли такое же мужество, какъ пѣшіе, то были бы, по мнѣнію моему, непобѣдимы. Одаренные отъ природы силою и росномъ видѣньемъ, они любятъ пощеголять, но только тогда, когда возвращаются съ добычею, опьяною у враговъ; обыкновенно же носятъ одежду простую. Пользуясь крѣпкимъ здоровьемъ, Казаки почти не знаютъ весьма обыкновенной въ Польшѣ болѣзни, называсмой *колтунолю* (отъ того, что у большихъ волосы сваливаются въ клочки: Казаки называютъ оную *gosczés* <sup>17)</sup>). Немногіе изъ нихъ умирають на постели, и то въ глубокой спарости: большая часть оснавлиаетъ свои головы на полѣ чести <sup>18)</sup>.

Русское Дворянство, которос впрочемъ въ Украинѣ не многочисленно, походниъ на Польское и спыднися по видѣмому исповѣдывашъ иную вѣру, кромѣ Каполической, которая ежедневно обрѣтася въ немъ новыхъ привер-

женцевъ, не смотря на то, что всѣ вельможи и князья ведутъ родъ свой отъ Русскихъ.

Крестьяне находящіяся въ жалкомъ положеніи: они принуждены при днѣ въ недѣлю ходишь на барщину, и за землю, смотря по величинѣ участка, давалъ господину нѣскольکو чепвериковъ хлѣба, нѣскольکو паръ капустовъ, куръ, цыплятъ и гусей. Оброкъ сей собираешся около Пасхи, Духоваѣ дни и Рождества. Сверхъ того они возятъ дрова на господскій дворъ и исполняютъ тысячи другихъ изнурительныхъ и несправедливыхъ требованій, не говоря уже о денежномъ оброкѣ, о десятинахъ съ овецъ, свиней, меду и со всѣхъ плодовъ; по прошествіи же прехлѣтія, они отдають прерпяго вола. Однимъ словомъ все, что только ни поправится господамъ ихъ, крестьяне принуждены уступать; а потому и не удивительно, если сіи несчастные не имѣютъ у себя, какъ говорится, ни кола, ни двора. Но это еще не все: помещики, опшима имѣніе у крестьянъ, располагають произвольно и жизнию ихъ. Такъ неограниченны вольности Польскаго Дворянства! Оно блаженствуетъ, какъ будто бы въ раю, а крестьяне мучатся, какъ въ чистилищѣ. Если же Судьба пошлетъ имъ злаго господина, то участь ихъ нягосниже галерной неволи <sup>19</sup>). Многие отъ рабства спасаются бѣгствомъ; +

смѣльчійшіе уходятъ въ Запорожье — главный припуть Казаковъ на Днѣпрѣ. Пробывъ намъ нѣсколько времени и совершивъ одинъ морской походъ, бѣглецы креспяне принимаются въ Казацкіе круги, и такимъ образомъ увеличиваютъ легіоны ихъ до безконечности. Это подтверждается послѣднимъ воспоминаніемъ: около 200,000 Казаковъ, послѣ разбитія Лиховъ, спали подъ знамя Бушпа и въ одинъ походъ завладѣли областію на 120 миль въ длину и на 60 миль въ ширину.

Я забылъ упомянуть, что въ мирное время охота и рыбная ловля составляютъ главное занятіе Казаковъ. Вопрь все, что можемъ сказать о ихъ правахъ и образѣ жизни.

Возвратимся къ описанію Украины. Нѣкоторые ученые думаютъ, основываясь на доказательстввахъ, смѣю сказать неоспоримыхъ, что въ древнія времена, когда старшій Кіевъ былъ въ полномъ блескѣ, Черное море не имѣло испюка чрезъ проливъ Конспанинопольскій и равнины между Днѣпромъ и Московією были покрыты водою. Якори и другія вещи, открытыя за нѣсколько лѣтъ на берегахъ Сулы, близъ Локвицы, подтверждаютъ сію догадку. Припомъ же города, разсѣяныя по равнинамъ, едва ли старѣе нѣсколькихъ вѣковъ. Любопытствуя узнать что нибудь о старшій опдаленной, я желалъ порыться въ Русскихъ

лѣнописяхъ, но тщетно: сколько ни распрашивалъ я ученѣйшихъ Украинцевъ, узналъ только то, что непрерывныя войны, опустошавшая Украину, не пощадилъ книгохранилищъ и предалъ ихъ въ жертву пламени; но что по древнему преданію, Украинскія равнины были покрыты морскою водою; что въ такомъ состояніи онѣ могли находиться за 2000 лѣтъ и что древній Кіевъ, за 9 вѣковъ до нашего времени, былъ совершенно разрушенъ, исключая двухъ храмовъ, нами описанныхъ <sup>20</sup>). Можно присовокупить къ сему и то, что все безъ исключенія развалины древнихъ замковъ и укрѣпленій Украинскихъ лежатъ на горахъ и мѣстахъ возвышенныхъ. Это также заставляетъ думать, что мѣста ровныя были покрыты водою. Присоединить къ тому еще мѣдныя монеты, найденныя въ погребкахъ разрушенныхъ замковъ <sup>21</sup>). Какъ бы то ни было, но равнина между Борисоеномъ и Московіею, за исключеніемъ сѣвернаго берега Сулы, Ворсклы и Псіола, имѣетъ почву изменную и песчаную (это яснѣе видно на приложенной картѣ); рѣки по оной текутъ медленно, едва замѣтно. Если вспомнить при семъ быстрое стремленіе моря Чернаго въ Бѣлос, чрезъ проливъ Констанцинопольскій, вы убѣдитесь, что Украинскія равнины были некогда покрыты водою <sup>22</sup>).

По возвращеніи къ описанію нашего Борисосна и скажемъ, что на мило выше Кіева, съ лѣвой стороны, впадаетъ въ него Десна, источники коей находятся близъ Москвы, во 100 миляхъ отъ устья.

На полмили ниже Кіева, лежитъ селеніе Печеры съ большимъ монастыремъ, въ коемъ обыкновенно живетъ Митрополитъ или Патриархъ. Близъ монастыря, подъ горою, находятся пещеры, родъ подкоповъ, въ коннорыхъ около 1500 лѣтъ <sup>23</sup>) покоятся мощи Святыхъ. Увѣряютъ, что первые Христіанскіе опшельники, избѣгая гоненія язычниковъ, вырыли сіи подземелья для служенія впаиці Спасителю. Тамъ показываютъ мощи Св. Іоанна, которыя по поясъ находятся въ землѣ. Монахи рассказывали мнѣ, что Св. Іоаннъ, почувствуя кончину свою, вырылъ для себя глубокую могилу: приготоуясь къ смерти и просиявъ съ браііею, по насупленіи смертнаго часа, онъ опустился въ нее, но по милосердію Всевышняго не болѣе, какъ по поясъ, хотя могила была и глубже. Въ пещерахъ почитаютъ мощи Св. Елены, особенно уважаемыя. Тамъ показываютъ цѣль, конорою, по увѣренію опшельниковъ, діаволь билъ Св. Антонія: она имѣетъ силу изгонять злыхъ духовъ изъ бѣснующихся. Три муропочивыя главы заключаются въ чашахъ: изходящее изъ нихъ

муро изиѣляются отъ многихъ болѣзней. Сверхъ сего въ пещерахъ почиваютъ мощи другихъ замѣчательныхъ лицъ, въ томъ числѣ и 12 каменщиковъ, построившихъ церковь: всѣ онѣ хранятся, какъ драгоценная Святыня, и показываются любознательнымъ. Находясь однажды въ Кіевѣ на зимнихъ квартирахъ, я имѣлъ досугъ осмопрѣсть пещеры и узнать описанныя мною подробности <sup>24</sup>). Въ Печерскомъ монастырѣ, какъ я уже сказалъ, живеть Папріархъ всея Россіи <sup>25</sup>), которьй завнесиъ отъ Папріарха Константинопольскаго; монашескую оную сей обители многочисленны. Противъ оной находится монастырь женскій: монахини, числомъ до ста, занимаются вышиваніемъ и продають посѣщающимъ обитель свою некую работу. Онѣ пользуются свободою выходить изъ монастыря, когда имъ угодно; прогуливаются обыкновенно въ Кіевѣ, отстоящемъ не далѣе полмили; носятъ платье черное и подобно Капюлическимъ монахамъ, ходятъ попарно. Миѣ помнился, что я видѣлъ нѣкоторыхъ монахинь столь прелестныхъ, что и въ Польшѣ встрѣчалъ не много подобныхъ красавицъ.

Мѣжду Кіевомъ и Печерами, на горѣ, омываемой Днѣпромъ, лежитъ монастырь Николаевскій. Монахи употребляютъ въ пищу только рыбу; впрочемъ имѣють право выхо-

дипь изъ обипели для прогулки и посѣщенія знакомыхъ. Ниже Печерь находипся городокъ Триполь.

Далѣ надъ Дибромъ, споптъ древній городъ Спайки, поспросенный на верипкѣ горы; на рѣкѣ еспъ паромъ для перевоза. Ниже, пакже на горѣ, лежищъ городъ Ржищевъ <sup>26)</sup>; укрьшищъ его необходимо поному, чпо здѣсь переправа чрѣзъ Дибиръ весьма удобна.

За Ржищевымъ, среди неприступныхъ скалъ, находипся Русскій монаспыръ Терехъ-Темпровъ <sup>27)</sup>, въ коемъ храищъ Казаки свои драгоцѣноспи. И здѣсь паромъ для перевоза чрѣзъ Дибиръ.

На мило опъ него, на проппвоположномъ берегѣ Дибра, лежищъ Переяславль, заключающій около 6000 домовъ. Сей городъ, судя по низкому его мѣсположенію, не можетъ быщъ слишкомъ древенъ <sup>28)</sup>; впрочемъ оиъ укрьпленъ самою природою и если бы имѣлъ замокъ, по могъ бы служипъ надежнымъ оплономъ проппвъ Казаковъ и Москвитипъ. Въ Переяславль находипся Казацкій полкъ.

Ниже Переяславля, на Русской споронѣ <sup>29)</sup>, лежищъ городъ Каневъ, съ весьма древнимъ замкомъ; тамъ Казаки имѣющъ поспояннщй гарпзонъ изъ одного полка. — Еспъ паромъ для перевоза чрѣзъ Дибиръ.

На проппвоположной споронѣ, ниже Кане-



ва — Богункова и Домоншовъ, — городки незначительныя.

Далѣ, на Русской сторонѣ, лежатъ Черкасы, весьма древній городъ, имѣющій прелестное мѣстоположеніе. Онъ легко можешь быть укрѣпленъ. Я видѣлъ Черкасы во всемъ ихъ блескѣ, когда онъ служилъ главнѣйшмъ оплотомъ для Казаковъ; самъ Гейманъ имѣлъ тамъ свое пребываніе. Но мы сожгли сей городъ 18 Декабря 1657 года, т. е. чрезъ два дни послѣ побѣды, одержанной нами надъ Казаками. Во время войны, сполъ тамъ одинъ Казацкій полкъ. — Перевозъ чрезъ Днѣпръ.

Ниже, по Днѣпру, находящіяся Боровицы, Бугинь, Вороновка, на противоположномъ берегу Чигринъ, Дуброва, а при рѣкѣ Тесминѣ, на миломъ онъ Днѣпрѣ, Криловъ <sup>3°</sup>).

Еще ниже, на Московской сторонѣ, лежатъ Кременчугъ съ древними развалинами. Тамъ въ 1655 году, назначено мною построить замокъ. Сей прекрасный и удобный для живя городъ есть послѣдній на Днѣпрѣ: далѣ идуть необитаемыя степи.

На миломъ ниже Кременчуга, находящіяся устье Псіола, весьма обильнаго рыбою; ниже его съ Русской стороны впадаетъ рѣчка Омельникъ, въ которой водятся множество раковъ; ниже Омельника течетъ Другой Омельникъ, рѣчка также обильная раками. Проплывъ нея впада-

ещь въ Дибирь Ворскла, довольно большая и рыбная рѣка. Но обильнѣе всѣхъ рыбою Орель, текущая въ Дибирь съ Московской стороны: я видѣлъ, какъ на успѣѣ ея рыбаки въ одну ночь выловили болѣе 2000 рыбъ, изъ коихъ самыя мелкія были ококо фуза величиною.

На противоположной Русской сторонѣ находятся многія озера, споль обильныя рыбою, что она, умирая опть нѣскопы, заражается гниеніемъ своимъ и воздухъ, и спочую воду озеръ. Мѣста сіи называются Замоканомъ. Вокругъ озеръ я замѣнилъ малорослыя вишни въ  $2\frac{1}{2}$  фуза вышиною, копорыя въ началѣ Августа приносятъ довольно сладкіе плоды, величиною съ сливу. По полямъ Замокана, особенно же по лощинамъ, встрѣчаются цѣлыя лѣса вишневыхъ деревъ, не большіе, но весьма частые, длиною иногда болѣе полумили, а шириною опть 200 до 500 шаговъ; лѣпомъ видъ ихъ прелестенъ. Тамъ же расцвѣтъ множество дикихъ, малорослыхъ миндальныхъ деревъ, съ горькими плодами; но они не составляютъ лѣсоочковъ подобно вишнямъ, коихъ вкусныя плоды не уступаютъ садовымъ. Признаюсь, что подспрекаемый любоньшесивомъ, я пересадилъ нѣсколько вишневыхъ и миндальныхъ деревъ въ Баръ, обыкновенное мое мѣстопребываніе: они выросли гораздо выше, а плоды

принесли крупше и вкусше. Выше Замокана пропекаеть рѣчка Домопканъ, въ которой водится множество большихъ раковъ, въ 9 дюймовъ длиною; попадаются также чилики весьма вкусныя, если ихъ сварить.

Слѣдуя далѣе внизъ по Дибѣру, вы встрѣтите большой курганъ Романовъ, на которомъ Казаки держатъ иногда свои рады и собираютъ войско. Сіе мѣсто весьма красиво и удобно для постройкы города.

Ниже находится оспровъ, имѣющій полмили въ длину, 150 шаговъ въ ширину, заполяемый весною водоподемъ. Онъ также называется Романовъ и служитъ пристанищемъ для рыбаковъ, прѣзжающихъ вапагами изъ Кіева и другихъ мѣстъ. Ниже Романова, Дибѣръ течетъ свободно: плуть оспрова его не задерживаютъ, и Танаары смѣло переправляются въ семь мѣстъ, не опасаясь засадъ, расположенныхъ выше оспрова.

Далѣе на Русскомъ берегу находится Тарентскій Рогъ. Никогда не видалъ я мѣста прекраснѣе для жилья и выгоднѣе для построения крепости, которая могла бы обстрѣльвать Дибѣръ, свободно здѣсь текущій, шириною не болѣе 200 шаговъ; помнюся, что пули изъ карабина моего долетала до противоположнаго берега, который нѣсколько выше и называется *Soko gurá*. Къ удобностямъ Тарентскаго Рога можно при-

соединить еще и то, что онъ окруженъ каналами, наполненными рыбою.

Ниже лежить Монастырскій оспровъ, крупный, высокій, окруженный скалами, возвышающийся на 25 и на 50 футовъ; одна только сѣверная сторона его опложе. Посему оспровъ сей не пополяется поливоводіемъ: названіе свое онъ получилъ отъ существовавшего некогда на немъ монастыря, коего и слѣдовъ не осталось. Еслибъ берега Дифира не повелѣвали имъ, то онъ былъ бы весьма удобенъ для жилья; въ длину имѣетъ около 1000, а въ ширину отъ 80 до 100 шаговъ, и наполненъ ужами и другими змѣями.

Далѣе находящіяся Конскій оспровъ, который имѣетъ въ длину около  $\frac{3}{4}$ , а въ ширину при вершинѣ  $\frac{1}{4}$  мили; покрытъ лѣсомъ, болотами и пополяется весеннимъ поливоводіемъ. На немъ живутъ многіе рыбаки, которые ловятъ рыбу въ Самарѣ, и по недоспашку соли пересыпаютъ ее золою, или сушатъ, для сбереженія. Самара впадаетъ въ Дифиръ прямо противъ вершины Конскаго оспрова; она весьма обильна рыбою, а окрестности ея замѣчательны чрезвычайнымъ богатствомъ въ медѣ, воскѣ, дичинѣ и спроевомъ лѣсѣ, такъ, что едва ли какое либо мѣсто можетъ сравниться въ семъ съ окрестностями Самары. Опшуда доставляемъ былъ лѣсъ для построекъ на Койдакѣ,

о коемъ въ слѣдъ за сѣмъ буденъ упомянуто. Самара имѣеть печеніе пшхое опть извѣстныхъ береговъ; Казаки называють ее свящою рѣкою, можееть бытъ за счастливое богатство ея. Въ числѣ рыбъ, ловимыхъ въ Самарѣ весною, и видѣлъ сельдей и осетровъ, которые не попадаются въ другое время года.

Ниже Конскаго оспрова лежишь Князевъ оспровъ, которій есь пи чпо шное, какъ скала, длиною опть 500 до 600, а шириною до 100 шаговъ, безопасная опть полноводіи. Слѣдующій за нимъ безлѣсный и также покрытый скалами, Казацкій оспровъ, равнымъ образомъ, не подверженъ наводненіямъ, но наполненъ змѣями.

Ниже, на пущечный выспрѣлъ, находилея Койдакъ : здѣсь начинаются пороги, ш. е. цѣль скаль, которая идетъ поперекъ Днѣпра и задерживаетъ судоходство. На Койдакъ въ Полѣ 1655 года былъ заложенъ мною замокъ; но послѣ моего оптьѣзда, въ Августѣ мѣсяцѣ, пѣкно Солманъ <sup>3.1</sup>), предводилель мяшежныхъ Казаковъ, возвращаясь съ моря и видя, что замокъ преграждаетъ ему путь, напалъ на оный врасплохъ и изрубилъ двухсотный гарнизонъ, состоявшій подъ начальствомъ Полковника Маріона, родомъ Француза. Взявъ и разграбивъ сію крѣпость, Солманъ возвратился въ Запорожье; но Казаки не долго владѣли

Койдакомъ: по распоряженію великаго Конецпольскаго, Кастеляна Краковскаго, они были осаждены вѣрными Казаками и взяты въ плѣнь; Солдаты же со всеми единомышленниками пойманы были уже въ послѣдствіи и четвертованы въ Варшавѣ. Впрочемъ Поляки оставили безъ вниманія Койдакскую крѣпость, и плѣмъ развязали руки дерзкимъ Казакамъ, которые въ 1657 году взбунтовались. 16 Декабря около полудня, мы встрѣпили 18,000 войско ихъ, сплывшее въ таборѣ при Кумейкахъ<sup>32</sup>). Хотя опрядъ нашъ имѣлъ не болѣе 4000 человекъ, однакожь мы не замедлили напасть на Казаковъ и разбили ихъ. Сраженіе продолжалось до полуночи: около 6000 Казаковъ легло на мѣснѣ, а прочіе, оставивъ намъ пять пушекъ и поле битвы, спаслись подъ защитою мрачной ночи. Мы потеряли 100 человекъ убитыхъ и 1000 раненыхъ, въ числѣ коихъ находились многіе начальники: Подполковникъ Морвилъ — дворянинъ Французскій, его прапорщикъ, Капитанъ Юскескій, Поручикъ Лакронадъ и многіе другіе иностранцы, заплащали жизнию за сію побѣду. Война продолжалась до Октябрия мѣсяца слѣдующаго года. По заключеніи мира, великій и великодушный Конецпольскій съ 4000 воиновъ лично отправился на Койдакъ, и оставался тамъ до того времени, пока крѣпость не была приведена въ оборонитель-

ное положеніе, т. е. около мѣсяца; потомъ удалмся изъ крѣпости съ 2000 солдатъ, а мнѣ приказаль, подѣ прикрѣпленіемъ опряда съ нѣсколькими пушками, осмопрѣль все Днѣпровскіе пороги, даже до послѣдняго, и возвратившись вмѣстѣ съ Оспророгомъ, Подчанимъ Короннымъ, по Днѣпру на Казацкихъ челнахъ.

Пользуясь симъ случаемъ, я обозрѣль 15 водопадовъ, которые означены мною на картѣ. Кешани замѣтивъ, что въ окрестностяхъ пороговъ путешествованіе съ собою, даже съ тысячею человекъ, не безопасно; цѣлое войско должно идти степями не иначе, какъ въ добромъ порядкѣ: ибо Талары, не имѣя постоянныхъ жилищъ на обширныхъ Днѣпровскихъ равнинахъ, непрерывно разъѣзжаютъ по онымъ, опрядами въ 5, 6 и даже въ 10,000 всадниковъ. Нравы ихъ и военное искусство я опису въ другомъ мѣстѣ, а здѣсь замѣчу только, что я осмопрѣль и посѣтилъ все принадлежащее пороговъ, переплывъ все водопады проливъ печенія: это съ перваго взгляда покажется невозможнымъ, ибо водопады имѣютъ отъ 7 до 8 футовъ паденія. Судите же, какъ необходимо намъ искусство хорошо править рулемъ. У Казаковъ есть обычай принимать въ свои круги, только того, кто проплыветъ все пороги проливъ печенія. Слѣдовательно и я могъ быть добрымъ Казакомъ:

впрочемъ только эту славу и приобрѣлъ я отъ сего путешествія.

Для объясненія слова порогъ, скажу, что это слово Русское и означаетъ скалу. Пороги, подобно цѣпи скалъ, идутъ поперегъ Днѣпра; нѣкоторые лежатъ подъ водою, другіе вровень съ нею, а нѣкоторые надъ поверхностью отъ 8 до 10 футовъ, громадами величійю съ горы и такъ близко другъ подлѣ друга, что составляютъ родъ плоскости, которая запружаетъ рѣку: Днѣпръ поднимается и падаетъ съ высоты 5 или 6 футовъ, а въ нѣкоторыхъ мѣстахъ отъ 6 до 7 футовъ, смотря по обилію воды его; весною, при паводкѣ снѣговъ, онъ покрываетъ все пороги, исключая седьмого — Ненаблещаго, который только и препятствуетъ судоходству въ это время; лѣтомъ же и осенью, когда вода спадаетъ на самой низкой точкѣ, водопады имѣютъ нередко отъ 10 до 15 футовъ въ вышину <sup>33</sup>). На всемъ протяжении 15 пороговъ, Татары могутъ переплывать чрезъ Днѣпръ въ одномъ только мѣстѣ, между 10 — Будиловымъ и 11 — Тавалжаномъ, гдѣ берега отлоги. Начиная отъ перваго порога и до послѣдняго, я замѣнилъ только два острова, которые не попомянуты водою. Одинъ лежитъ поперегъ четвертаго порога, называемаго Спрѣльчымъ <sup>34</sup>), состоитъ изъ огромныхъ скалъ, въ 50 футовъ



вышиною, съ крупными берегами; онъ имѣетъ 500 шаговъ въ длину и онъ 70 до 80 въ ширину. Не знаю, еспь ли на немъ испочишки, попому что шкло не посѣщаль его, кромѣ одиѣхъ пищъ поднебесныхъ. Впрочемъ берега его покрыны дикимъ виноградникомъ. Другой островъ, гораздо болѣе перваго, состоитъ также изъ скалъ, но не столь уже крупныхъ; въ длину имѣетъ около 2000, а въ ширину до 150 шаговъ; укрѣпленъ самою природою и весьма удобенъ для жилья. На немъ расстелъ во множествѣ павала, дерево изъ краснаго лѣса, твердое какъ букъ.....<sup>35</sup>). Островъ сей называся Тавалжаномъ, по имени 11 порога. На 15 порогѣ — Вольномъ легко можно выспрошъ городъ, или замокъ.

На пушечный выстрѣлъ шже сего порога, лежатъ скалистый островъ, называемый Казаками Кашеваришцею, какъ будто для выраженія радости о благополучномъ проходѣ чрезъ пороги: намъ Казаки веселился и утѣщиваютъ другъ друга обыкновеннымъ своимъ походнымъ кушаньемъ — кашею<sup>36</sup>).

Отъ Кашеваришцы до Кичкасовки находится привольный мѣста для обитанія. Кичкасовка, небольшая рѣчка, впадетъ въ Днѣпръ или Борисеенъ со стороны Тапарин; онъ не получилъ свое названіе мысъ, омываемый Днѣпромъ и окруженный двумя неприступными

скалами (какъ видно это на картѣ), между концами лежащая низкая долина въ 2000 шаговъ, служащая единственныиъ проходомъ. Укрѣпивъ оный, можно воспользоваться на мысѣ красивыйиъ и крѣпкийиъ городъ, который хотя по своему положенію и будетъ подверженъ воспользоваться съ Татарскаго берега, но за то и самъ можетъ обстрѣливать оный. — Въ сихъ мѣстахъ берега очень высоки; Дибиръ течетъ свободно, не пересѣкаясь островами; узкая посылка его еще болѣе съуживается къ югу (это опычено на картѣ почками). Здѣсь, по мнѣнію моему, ширина Дибира есть самая меньшая: я видѣлъ, какъ Поляки стрѣляли изъ лука съ одного берега на другой, и какъ стрѣлы ихъ падали на 100 шаговъ оиъ противоположной стороны. Татары имѣютъ тамъ самую удобную переправу: ибо Дибиръ не шире 150 шаговъ, берега его удобоприсутны, окрестности окрѣпны, и потому они не опасаются засадъ. Переправа сія также называется Кичкасовскою.

На полудню выше лежащій островъ Хорпшцы. Я доѣзжалъ только до сего мѣста, и оспальное описаніе основываю на словахъ другихъ, а потому и не ручаюсь за достоверность оного. По разсказамъ, островъ Хорпшцы очень высокъ, почвы со всѣхъ сторонъ окружены ущельями, следовательно безъ удобныхъ пристаней; въ длину имѣетъ болѣе 2 миль, а

въ ширину, съ восточной стороны, около полумили, но къ западу уже и шире. Онъ не подверженъ наводненіямъ и покрытъ дубовымъ лѣсомъ. Не худо было бы заселить его для наблюденія за Тапарамп<sup>37</sup>). Низке Хорпищы ширина Дибъра увеличивается.

Далѣе находится Великій оспровъ, длиною около 2 мили, впрочемъ мало замѣчательный поному, что ровная его поверхность пополюется весеннимъ половодіемъ, за исключеніемъ одной средины оспрова, которая имѣетъ отъ 1500 до 2000 шаговъ въ поперечникъ. Проплывъ него съ Тапарской стороны, впадаютъ въ Дибръ Конскія воды, рѣка быспрая, которая, прорывъ для себя постель по Тапарскому берегу, вдоль Дибъра, по удаленіи отъ него, по сливается съ шмъ, и наконецъ соединяется совершенно въ двухъ миляхъ отъ Тавана. Ложе ея отдѣлено отъ Дибъровскаго песчанымъ опмелями.

Высокій и почти круглый оспровъ Томаковка имѣетъ видъ полушара, коего поперечникъ не болѣе  $\frac{1}{3}$  мили; весь покрытъ лѣсомъ; съ вершины его можно видѣть Дибръ, отъ самой Хорпищы до Тавана. Я могъ получить свидѣніе объ однихъ только берегахъ сего прекраснаго оспрова, который лежитъ ближе къ Русскому, нежели къ Тапарскому берегу. Тамъ укрывался Хмѣльницкій, когда Поляки

грозили схватить его; тамъ же сбирался Казакъ, когда въ Маѣ мѣсяцѣ 1648 года они возмунились и 26 Мая одержали побѣду на поляхъ Корсунскихъ.

Нѣсколько ниже рѣки Черномылка, почти на среднѣ Днѣпра, находится довольно большой островъ съ древними развалинами, окруженный со всѣхъ сторонъ болѣе, нежели 10,000 острововъ, которые разбросаны неправильно, безпорядочно, почву имѣютъ или сухую, другіе болотистую, всѣ заросли камышомъ, возвышающимся подобно пикамъ и закрывающимъ пролоки между островами. Сіи по многочисленныя острова служатъ припномъ для Казаковъ, которые называютъ ихъ Войсковою Скарбицею, п. с. Казною. Всѣ они, исключая развалинъ, попопленыя весеннимъ половодіемъ; — Днѣпръ разливается болѣе, нежели на милью. Тамъ никакія силы Турковъ не могутъ вредить Казакамъ: преслѣдуя ихъ однажды на возвращномъ пути съ Чернаго моря, Турецкія галеры проникли до самой Скарбицы; но тамъ, въ лабиринтѣ острововъ, запушались и не могли найти выхода. Казаки грянули въ нихъ изъ ружей съ челмовъ, закрытыхъ камышами, попоплы многія галеры и такъ напугали Турковъ, что они съ тѣхъ поръ не смѣютъ входить въ Днѣпръ далѣе 4 или 5 миль отъ устья. Увѣряютъ, что Ка-

закрываютъ множество пунекъ, въ пролокахъ Войсковой Скарбищы; но гдѣ именно?—никто изъ Поляковъ вамъ не укажетъ: ибо они въ шѣхъ мѣсахъ не бывають; опъ Казаковъ же не могутъ вывѣдать сей пайшы; да изъ шѣхъ не многіе и знаютъ о томъ. Они скрываютъ подъ водою не только пунки, опбываемыя у Турковъ, но и деньги, копорыя берутъ только въ случаѣ необходимости. Каждый Казакъ имѣетъ на оспровахъ свой пайшій уголокъ. Возвращаясь съ поисковъ надъ Турками, они дѣлають въ Скарбищѣ добычу, и все, что имъ получалъ, скрываютъ подъ водою, исключая вещей, повреждаемыхъ оною.

Въ Войсковой Скарбищѣ Казаки спроятъ также челны свои, на копорыхъ разгуливають по Черному морю; каждый челнъ, длиною въ 60, шириною опъ 10 до 12, а глубиною въ 8 фузовъ, снабженъ двумя рулями.

Оспровъ Капръ, совершенно плоскій, имѣетъ въ длину опъ 5 до 6 миль; одна часть его покрыта камынемъ, а другая вешлою. Главный рукавъ Днѣпра течетъ къ Русской споронѣ, а попому восточный берегъ оспрова гораздо шире, но за то западный не поимененъ разширенъ Днѣпра. Великими водами называется чистое, опкрытое проспанство Днѣпра, лежащее между не многими оспровами, пропшвъ Осокоровки.

Безлѣсный островъ Носоковка, длиною около 2 миль, попопляетя весеннимъ разлишемъ. Чрезъ него и чрезъ островъ Каиръ-Козмакъ, шлющій въ длину не болѣе полумили, лежишь Тапарская переправа. Между Носоковкою и Русскимъ берегомъ протекаетъ рукавъ Дибъра, называемый Космакомъ. Тамъ скрываются Казаки, при выходѣ въ Черное море, изъ опасенія, что бы не открыла ихъ Турецкая спража, которая постоянно находится близъ развалинъ Исламова Городка<sup>38</sup>), на рукавѣ Тавагъ. Чрезъ рукавъ Тавагъ протекаетъ главная Тапарская переправа, потому что Дибръ не раздѣляетъ шамъ островами, шлющій въ ширину не болѣе 500 шаговъ, Русскій берегъ его высокъ и крупъ, а Тапарскій низменный, составляетъ островъ Тавагъ, который впрочемъ не подверженъ наводненію. Полезно было бы на семъ островѣ выстроитъ крѣпость, которая обуздывала бы Казаковъ и препятствовала бы имъ выѣзжанъ въ море. Дибръ течетъ, не раздѣляясь на рукава, еще двѣ мили, а далѣе вновь разливается и образуетъ многие острова.

Островъ Тавагъ шлющій 2 мили въ длину и  $\frac{1}{3}$  мили въ ширину. Рѣка, протекающая между шамъ и Тапарскимъ берегомъ, какъ мы уже сказали, назывался Конскими водами; ее можно переходить въ бродѣ, исключая времени

разлипія, ко́гда попопляенся западная часть острова.

Казацкій островъ, длиною около полумили, попопляенся Диѣпровскимъ разлипіемъ. Островъ Бурганка также имѣеть въ длину около полумили и также запопляенся полноводіемъ. Ташары имѣють въ семь мѣстѣ переправу, но они должны переплывать Конскія воды и два раза глубокій Диѣпръ.

Между Кичкасовомъ и Очаковомъ, Ташары переправляются въ пяти мѣстахъ: 1, при Кичкасовѣ; 2, при Носоковкѣ, гдѣ переправа весьма неудобна поному, что Диѣпръ имѣеть тамъ въ ширину болѣе  $\frac{3}{4}$  мили, наполненъ островами и камышемъ, и раздѣляется на многіе рукава. Ташары съ трудомъ переходить чрезъ нихъ и должны еще опасаться Казаковъ, копорые сперегутъ въ окрестностяхъ и разспавляютъ засады. 3, переправа самая лучшая есть Таванская, весьма удобная для Ташаръ уже поному, что она лежитъ не далѣе одного дня пути отъ Крыма. Припомъ же Ташары должны переправляться здѣсь только чрезъ двѣ рѣки, изъ коихъ одну, Конскія воды, переходящъ въ бродъ, а другую, Диѣпръ, вилавъ, хопи онъ имѣеть въ ширину отъ 500 до 600 шаговъ. 4, переправа Бурганкская не столь уже удобна; путь надобно переходить при глубокіе и

широкіе пропюка: Коискія воды и два раза Днѣпръ. 5 и послѣдняя переправа естъ Очаковская, на успѣѣ Днѣпровскомъ, которое имѣетъ въ ширину болѣе Французской мли. Тапары переплываютъ его слѣдующимъ образомъ: на лодку довольно плоскую кладутъ поперекъ жердѣ, привязываютъ къ ней лошадей рядомъ, по ровному числу съ обѣихъ сторонъ для равновѣсія; потомъ накладываютъ на лодку багажъ и опчальваютъ опъ берега. Лошади слѣдуютъ за лодкою и плывутъ медленно, хотя опъ выбиваются изъ силъ, но коронка привязъ къ жерди поддерживается ихъ, и Тапаринъ безъ шруда причаливается къ противоположному берегу, разумѣется въ ясную и шхую погоду. Въ мое время почю такимъ образомъ переправилось 40,000 Турецкой конницы, посланной Султаномъ для осады на Дону города Азова или Азака, который взятъ былъ въ 1642 году Московскими Казаками.

Выше Очакова на шри мли, впадаетъ въ Днѣпръ рѣка Бугъ, на успѣѣ которой, пропливъ Семеновука лежитъ преугольный осипровъ, имѣющій въ длину около полумли.

Выше Семеновука по Бугу, находится Винараднакрица, — родникъ на крупномъ возвышеніи. Прекрасное сіе мѣсто весьма удобно для селенія: лѣсъ находится подъ рукою и можно было бы выстроитъ мѣльницы.



Андреевъ островъ, длиною около мили, а шириною въ  $\frac{1}{4}$  мили, покрытъ лѣсомъ. На Песчаномъ Бродѣ глубина Буга не болѣе 3 футовъ, ширина незначительная, такъ что самая тяжелая артиллерія можетъ тамъ легко переѣзжать въ бродъ. Ниже сего мѣста Бугъ вездѣ судоходенъ, а выше находятся многіе броды: это можно видѣть на картѣ.

Кременцовъ островъ, длиною въ 1500, шириною въ 1000 шаговъ, вышиною отъ 20 до 25 футовъ, имѣетъ сѣверный берегъ крутой, а южный оплогій; спроевый лѣсъ находится отъ него не далѣе полумили, къ Очакову. Къ сѣверу отъ Кременцова, есть мѣсто, окруженное крупными оврагами и весьма удобное для заложения крѣпости. Уце-Савранъ или новый Конецполь составляетъ крайній пограничный городъ Польскій, со стороны Очакова; въ 1654 и 1655 годахъ, я выстроилъ тамъ крѣпость, которая можетъ служить Польшѣ оплотомъ противъ Турковъ.

Возвратимся къ Очакову: сей городъ принадлежитъ Туркамъ, находится при устьѣ Днѣпровскомъ (по Турецки Джіанкрименда), и служитъ пристанищемъ для галеръ, коихъ, препятствуя Казакамъ выѣзжать въ Черное море, сперегуть устье Борисѣена. Впрочемъ тамъ нѣтъ гавани, а находится только якорное мѣсто. При подонвѣ Очаковскаго замка, на

покашосни горы, поспросены два города, защищаемые съ юго-запада и сѣверо-запада крупными оврагами. Спѣсны замка имѣюпть въ вышину около 25 футовъ, но городскія гораздо ниже. — Въ Очаковѣ счисляютъ до 2000 жилищей. На югъ оныя лежатъ, въ видѣ передоваго укрѣпленія, небольшой замокъ, снабженный нѣсколькими пушками для обстрѣльванія устья Днѣпровскаго, хоня оное имѣеть въ ширину болѣе мли. На противоположномъ берегу, въ одной башнѣ, расположена Турецкая стража, копорая, издали замѣтивъ появленіе Казаковъ на морѣ, сигналами дають знанъ о нѣмъ галерамъ. Впрочемъ Казаки смѣются надъ еими предосторожностями и незамѣтно проходяпть Днѣпровскимъ устьемъ, какъ мы опишемъ въ послѣдствіи.

На млю оны Очакова къ югозападу, лежатъ довольно хороній портъ Березань, имѣющій при входѣ около 2000 шаговъ въ ширину; оны только небольшие суда могутъ входить въ оныя. — Впрочемъ глубина порта достаточна и для галеръ; — копорыи даже поднимаются на двѣ мли вверхъ по рѣкѣ Янчакрику, образующему портъ Березанскій.

Озеро Телигуль имѣеть въ длину 8 мли, а въ ширину  $\frac{1}{7}$  или  $\frac{1}{8}$  мли. Площина, усироенная самою природою, по морскому берегу, преимуществуенъ ему сообщанъ съ моремъ.

Озеро сіе пакъ обильно рыбою, что спячая вода онаго получаетъ запахъ пескосный.

Озеро Куяльницкъ лежитъ отъ моря не далѣе 2000 шаговъ; оно споль же обильно рыбою, какъ и Телигуль. Вапаги рыбаковъ прѣзжаютъ на сіи два озера далѣе, нежели изъ за 50 миль, и ловятъ карповъ и шукъ величины необыкновенной.

Бѣлгородъ находится при Днѣспрѣ, на милью отъ моря. Городъ сей принадлежитъ Туркамъ, которые называютъ его Акерманомъ.

Киля, также Турецкій городъ, имѣетъ каменную стѣну съ конспръ-эскарпомъ. Замокъ Килійскій лежитъ выше города при Дунаѣ, на милью отъ устья. На противоположномъ берегѣ находится старая Киля, съ древними развалинами.

Буджакъ, — равнина между Бѣлгородомъ и Килиею, длиною въ 12, а шириною отъ 5 до 6 миль, служитъ пристанищемъ своевольнымъ Тапарамъ, которые не хотятъ признавать власти ни Хана Крымскаго, ни Султана Турецкаго. Они имѣютъ отъ 80 до 90 селеній, разъезжаютъ непрерывно по степямъ, грабятъ, берутъ въ плѣнъ Христіанъ и продаютъ ихъ въ галерную неволю; кормятся, подобно хищнымъ птицамъ, однимъ только грабежемъ; врываюцца иногда въ Украину и Подолію, впрочемъ не надолго: ибо шайки ихъ,

заключая не болѣе 4 или 5000 человекъ, не смѣютъ осмѣиваться пашь и быспро удаляюся. Но за по Вуджакскіе Тапарты безпрерывно разѣзжаютъ по границамъ и спешивъ необипасемъ. Всѣ ихъ селенія подвижны и состоятъ изъ хижинъ, носпроенныхъ на двухъ колесахъ, шакъ шочно, какъ у нашихъ паспуховъ: поправивъ кормъ въ одномъ мѣспѣ, Тапарты перевозятъ ихъ на другое.

Оспровъ Тендра, длиною ошъ 3 до 4 миль, лежатъ на 4 миль ошъ устья Днѣпровскаго; имѣютъ пресную воду и покрытъ въ нѣкопныхъ мѣстахъ куспаришкомъ. При берегахъ сего ровнаго оспрова, суда могутъ безопасно споятъ на якорѣ.

На двѣ миль ошъ устья Дунайскаго находится шизменьшій оспровъ, коего окруженостъ не болѣе 2 миль; на немъ шакже есть пресная вода. Турки называютъ его Илланда, ш. е. змѣнишъ оспровомъ.

Неукрѣпленшій городъ Измалъ принадлежатъ Туркамъ. Выше онаго одною милею, на пушешшій выспрѣль ошъ Облшзшцы, былъ выспроенъ въ 1620 году мостъ, когда Сулпанъ Турецкшй Османъ съ 600,000 вошновъ шель на Подолшо. Впрочемъ успѣхи Османовы ограничшлись взятшемъ незначштельной крѣпостш Холшина, кошорая находшся въ Валахш, на Днѣспрѣ, и кошорую Поляки сдали съ условшемъ, шшобы

Султанъ, поперявшій въ бипвахъ, опъ голода и болѣзней болѣе 80,000 человекъ, возвратился въ Констанцинополь. Тамъ, гдѣ находился мостъ, Дунай едва ли имѣетъ болѣе 500 или 600 шаговъ въ ширину, потому что Турки спрѣляютъ чрезъ оный изъ луковъ своихъ. Ниже моста Дунай раздѣляется на многіе рукава, изъ коихъ главный протекаетъ мимо Книи.

Между Рене и Облизицами лежатъ два острова. Одинъ изъ нихъ Паллеко, круглый, величиною около 2000 шаговъ, имѣетъ берега крутые и весь покрытъ лѣсомъ. Но быстрый Дунай ежегодно размываетъ по частямъ сей песчаный островъ.

Галаць находится на Дунаѣ, между Прутомъ и Серетомъ. — Жители его, Валахи, исповѣдуютъ Греческую вѣру.

Къ югу отъ Дуная, въ Булгаріи, лежитъ Варна съ портомъ на Черномъ морѣ. Далѣе, до самаго Констанцинополя, нѣтъ ни одного замѣчательнаго мѣста, исключая башенъ, построенныхъ на Констанцинопольскомъ проливѣ, въ прехъ мѣсяхъ отъ столицы Опшманской Имперіи.

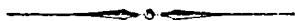

# О П И С А Н І Е

## К Р Ы М А.

---

Крымъ есть полуостровъ, лежащій на Черномъ морѣ, къ югу отъ Московіи; онъ населенъ Татарами, единоплеменными съ обитателями Великой Татаріи; Государь ихъ называется Ханомъ и повинуется Турецкому Султану. Это тѣ самые Татары, которые не рѣдко, въ числѣ 80,000 всадниковъ, вторгаются въ Польшу и Московію, жгутъ, грабятъ, уводятъ въ плѣнъ отъ 50 до 60,000 Россіянъ и продаютъ ихъ въ неволю: Татары живутъ однимъ только грабежемъ.

Сей полуостровъ соединился съ твердою землею перешейкомъ, шириною не болѣе полумили; если бы прорытъ его, — Крымъ составилъ бы островъ. При входѣ на перешеекъ лежитъ ничтожный городокъ, безъ укрѣпленій, окопанный только полуобвалившимся ровомъ, въ 20 фузовъ шириною, отъ 6 до 7

глубиною, и обнесенный валомъ оны 6 до 7 фузовъ въ вышину и не болѣе 15 фузовъ въ ширину; оны лежишь на 500 шаговъ оны восточнаго морскаго берега, имѣеть около 400 домовъ и защищается каменнымъ замкомъ, около косяго поспросеть еще другой замокъ. Между городомъ и западнымъ морскимъ берегомъ прокопанъ ровъ, на полмили въ длину. Городъ сей Тапары называютъ Оромъ, а Поляки Перекопомъ; оны сего и справа сян у Географовъ извѣстна подъ именемъ Перекопской Тапарин.

Козловъ, древній городъ, лежишь на восточномъ берегѣ <sup>3°)</sup> Крыма, принадлежишь Хану и имѣеть до 2000 домовъ и гавань.

Топсарканъ или Херсонъ замѣчательнъ древними развалинами.

Въ Бакчисарафъ живеть Ханъ; имамъ не болѣе 2000 домовъ.

Селеніе Альма или Фоцолъ, имѣеть Каплическую церковь, во имя Св. Іоанна, и около 50 домовъ.

Балаклава — мѣстечко съ гаванью. Тамъ спрощются корабли, галеры и гальоны для Султана. Входъ въ гавань не шире 40 шаговъ; длина же ее около 800, а ширина 450 шаговъ. Я не могъ узнать, какъ глубока она и какой имѣеть грунтъ, песчаный, ишнеспый, или каменеспый; но думаю, что она не мельче 15 фузовъ, пошому, что по ней плавають

корабли въ 500 тоннъ. Сіе мѣстечко состоитъ только изъ 120 домовъ. — Гавань Балаклавская есть лучшая въ свѣтѣ: ибо корабли входящія въ нее при всякомъ вѣтрѣ, и стоящія на якорѣ спокойно, защищаются отъ бурь высокими горами, которыя окружаютъ Балаклаву.

Манкупо, замокъ худо укрѣпленный, построенъ на горѣ, называемой Бабою. Тамъ живутъ Иудеи; домовъ же не болѣе 60.

Кафа есть столица Крѣма и мѣстопробываніе Турецкаго Губернатора. Тапартъ въ ней не много; жилиши болѣею частію Христіане, которые для прислуги покупаютъ у Крѣмцевъ невольничковъ, уводимыхъ изъ Польши и Московіи. Городъ сей имѣетъ 12 церквей Греческихъ, 52 Армянскихъ и 1 Католическую (во имя Св. Петра), отъ 5 до 6000 домовъ и болѣе 50,000 невольничковъ (въ Крѣмѣ имѣетъ другой прислуги, кромѣ рабовъ); производитъ обширную торговлю съ Константинополемъ, Трѣбизондомъ, Синопомъ и другими городами Чернаго моря, Архипелага и Леванта.

Кривенда, весьма древній городъ съ сошею домовъ, принадлежитъ Хану.

Карасу, также Ханскій городъ, имѣетъ до 2000 домовъ.

Тусла, съ солончаками, имѣетъ 80 домовъ; — Карасубазаръ 2000, Керчь около 100 и Акмечень 150 домовъ.



Арабапъ или Орбонекъ есть каменный замокъ , лежащій на перешейкѣ полуострова , образуемаго Ливаномъ и Тонкаводою. Сей полуостровъ , называемый Казаками Косою , близъ Арабапа не шире  $\frac{1}{8}$  мили и укрѣпленъ палисадомъ отъ одного берега до другаго. Тамъ пасулся Ханскіе шабуны , въ коихъ болѣе 70,000 лошадей. — Тонкавода , проливъ между швердою землею и косою , имѣетъ въ ширину около 200 шаговъ. Казаки при шихой погодѣ переходящъ его въ бродъ шаборомъ , чпобы поживнѣся конями изъ шабуновъ Крымскаго Хана.

Берегъ Крымскій отъ Балаклавы до Кафы очень высокъ и крутъ ; но оспальная часть полуострова имѣетъ положеніе низкое и къ Ору покашос. Множество деревень разсѣяно по всему Крыму ; онѣ состоятъ изъ подвижныхъ домовъ , построенныхъ на колесахъ , подобно Буджакскимъ.

Горы близъ Карасу и Балаклавы называются Бабою ; изъ нихъ выходятъ 7 рѣкъ , копорья текутъ чрезъ весь полуостровъ ; — берега ихъ покрыты лѣсомъ.

По берегамъ рѣки Карабапъ раскинутъ виноградъ ; а по Салгирю находящяся фруктовые сады.

Проливъ между Керчью и Таманомъ имѣетъ въ ширину отъ 3 до 4 Французскихъ миль.

Городъ Таманъ принадлежищъ Туркамъ и

находился въ землѣ Черкесовъ. Въ немъ есть замокъ, худо укрѣпленный, коего весь гарнизонъ состоялъ изъ 50 Янычаръ. Такой же гарнизонъ находился въ Темрюкѣ для охраненія прохода къ Азову, — городу весьма важному, лежащему на востокъ отъ Тамана, при устьѣ рѣки Дона. Черкесы, п. е. Таптары, исповѣдующіе Христіанскую вѣру, почтпаются самымъ правовѣрнымъ народомъ.

---

# О КРЫМСКИХЪ ТАТАРАХЪ.

Описавъ Крымъ; скажемъ нѣсколько словъ о внутреннемъ устройствѣ, образѣ жизни и раннемъ искусствѣ Татаръ, о ихъ набѣгахъ на земли непришельскія и о возвращеніи въ улусы, которые они распроспранили даже по степямъ необитаемымъ.

Татары, подобно собакамъ и другимъ животнымъ, родятся слѣпые; росла бывають менѣе, нежели средняго (самые высокіе изъ ихъ показались бы у насъ людьми обыкновенными); всѣ вообще имѣють плоскіе и крѣпкіе члены, толстое брюхо, плеча широкія, шею короткую, голову огромную, лице почти круглое, лобъ опкрытый, глаза черныя и узкіе, носъ короткій, ротъ небольшой, зубы бѣлые, какъ слонова кость, цвѣтъ лица смуглый, волосы черныя, какъ смоль, и грубыя; какъ лошадиная грива. Короче сказавъ очерпаніе лица ихъ совсѣмъ иное, нежели у Христіанъ: Татарина можно узнать съ перваго взгляда.



По росту и наружному виду, Тапарты похожи на Караибовъ и Индѣйцевъ, живущихъ въ Америкѣ при Мараньянѣ. Все они воины крѣпкіе и мужеспвенные, пріученные съ малолѣтства презирать пруды и непогоду: съ семи лѣтъ они оснаwiająть свои каноары (юрты на двухъ колесахъ <sup>4°</sup>), спящъ всегда подъ открытымъ небомъ, и ѣдятъ только то, что сами достаютъ стрѣлами, не получая ничего отъ родичей. Такимъ образомъ, научившись съ дѣтства мѣтко попадать въ цѣль, они на 12 году отправляются въ поле прощивъ неприятели. — Тапарты ежедневно купаются дѣшею своихъ въ соленой водѣ, для того, что бы кожа ихъ загрубѣла и сдѣлалась нечувствительною къ холоду, въ случаѣ переправы чрезъ рѣки въ зимнее время.

Здѣсь рѣчь идетъ о двухъ поколѣніяхъ Тапартскихъ: Нагаяхъ и Крымцахъ. Послѣдніе, какъ мы уже сказали, населяють полуостровъ Чернаго моря, извѣщенный подъ названіемъ Та-врической Скиѣи. Нагаи раздѣляются на большихъ и малыхъ Нагавъ: и тѣ и другіе не знаютъ выгодъ общезнѣнія и кочуютъ между Дономъ и Кубанью; нѣкоторые признають власть Хана Крымскаго, другіе повинуются Москвитянамъ, нѣкоторые же независимы. — Нагаи не столь великодушны, какъ Крымцы; Крымцы же не столь храбры, какъ Буджаки.

Одѣяніе Тапартъ состоить изъ коропкой бумажной рубахи, покрывающей шло на  $\frac{1}{2}$  фуна ниже пояса; изъ поршовъ и шараваръ, иногда сукошныхъ, а болѣе песпрыхъ бумажныхъ. Храбрѣйшіе носятъ песпрый бумажный кафтанъ и сверхъ онаго надѣваютъ кафтанъ сукошный, подбитый лисьимъ или собольимъ мѣхомъ <sup>41</sup>); голову покрываютъ мѣховою шапкою; сапоги носятъ красные сафьянные, но безъ шпоръ. Проспые Тапарты накидываютъ на плеча овчинный пулупъ, копорый зимою носятъ шерстью внизъ, а лѣтомъ и во время дождя шерстью наружу: встрѣтивъ ихъ въ такомъ одѣяніи нечаянно въ полѣ, испугаешься, — подумаешь, что это бѣлые медвѣди, вышедшіеся въ лошадей. — То же самое дѣлаютъ они и съ овчинными шапками.

Тапарты вооружены саблею, лукомъ и колчаномъ съ 18 или 20 стрѣлами; на поясѣ виситъ ножъ, огниво для добыванія огня, шло и 5 или 6 сажень ремешныхъ веревокъ, для вязанія плѣшниковъ. Каждый изъ нихъ имѣетъ Нирембергскій квадрантъ. Одни только зашпощные носятъ кольчуги, прочіе же отправляются на войну проспо. Они весьма храбры и проворны на коняхъ, хотя и плохо сидятъ на оныхъ, подгибая колѣна отъ коропкихъ спремень: кошый Тапа-

ришь похожъ на обезьяну, сидящую на тончей собакѣ. При всемъ шомъ ловкостъ и проворство Тапаръ удивительны: несиь во весь опоръ, они перескакиваютъ съ усналаго коня на заводнаго и легко избѣгаютъ преслѣдованія непріятелей. Конь, не чувствуя на себѣ всадника, шомчасъ беретъ правую сторону и скачетъ рядомъ, шнобы хозяйниъ, въ случаѣ нужды, могъ перескочить на него. Такъ умѣютъ служить своимъ господамъ Тапарскіе кони, конпорые сверхъ шого переносятъ шруды почти невѣроятныя: шолько сіи неуклюжіе и некрасивые бакемапы (шакъ называютъ ихъ Тапары) въ соснойши проскакаютъ безъ отдыха 20 или 30 миль. Гусная грива и хвостъ ихъ доснаютъ до земли.

Всѣ вообще Тапары шзнаго званія, не шключая и кочующихъ, шнаются не хлѣбомъ, конпорый ѣдятъ шолько у насъ, а коншою; ее предпочитаютъ и говядинѣ, и козлянишѣ, и овечьему мясу. (Баранина имъ неизвѣстна). Должно еще замѣнить, шно Тапаринъ рѣшится зарѣзать для шщи шолько большую лошадь, конпора я ни къ чему не годна. Если даже она издохнетъ сама собою, опѣ какой бы шю ни было болѣзни, будише увѣрены, шно Тапаринъ не побрезгаетъ ѣсть падалище. Во время шходовъ ша же шща: составивъ аршелъ изъ 10 человекъ, Тапары

берутъ коня самага изнуреннаго и убиваютъ его; если случится мука, размѣниваютъ ее рукою въ лошадиной крови (такъ, какъ у насъ дѣлаютъ колбасы); потомъ кладутъ смѣсь сію въ копель, варятъ и ѣдятъ ее, какъ самое лакомое кушанье. Мясо же разсѣкаютъ на чепыре часны: при чепверпни отдаютъ въ займы поварищамъ, а заднюю чепверпнь оспавляютъ для себя. Разрѣзавъ мясепугую часнь одной на большіе круги, въ дюймъ или два толщиной, кладутъ по одному на спину лошади подъ сѣдло, и запышувъ крѣпко подпруги, скачутъ они двухъ до прехъ часовъ, продолжая походъ съ поварищами; потомъ снимаютъ сѣдло, переворачиваютъ конюгу, смачиваютъ ее пѣною, которую собираютъ съ лошади пальцами изъ опасенія, чтобы мясо не потеряло сочности; вновь сѣдлаютъ коня, вновь скачутъ два или три часа, и кусокъ — самый лакомый для нихъ — готовъ. Прочіе же часны варятъ съ небольшимъ количествомъ соли въ копль, не снимая съ него пѣны; въ противномъ случаѣ, по мнѣнію Ташаръ, мясо теряетъ и сочность, и пынапельность. Вошь, чѣмъ пынаются сіи народы! Чиспугую воду пьютъ они только тогда, когда найдутъ ее, что случается впрочемъ рѣдко, а зимою употребляютъ одну сыговую. Мурзы, п. е. благородныя, и другіе замышочныя Ташары, у ко-

ихъ еспѣ кобылицы, пьютъ кобылье молоко, замѣняютъ оныя и водку, и вино. У этого народа ничто не пропадаетъ даромъ: конскимъ жиромъ приправляютъ ячменную, просяную и гречневую кашу; изъ кожи искусно плетутъ веревки, дѣлаютъ сѣдла, узды и нагайки, коши, за недоспайкомъ шпоръ, погоняютъ лошадей. Оспающіеся дома Тапары ѣдятъ овецъ, козытъ, куръ и другую живность; свиинны же не шерятъ, подобно Жидамъ. Изъ муки, когда только доспадутъ ее, пекутъ лепешки; но самая обыкновенная ихъ пища состоитъ изъ просяной, ячменной и гречневой каши: просо, ячмень и гречу сѣютъ сами, а сарачинское пшено привозятъ изъ другихъ земель. Плодовъ у нихъ мало, но пѣтъ болѣе меду, котораго очень любятъ; изъ него приготавливаютъ невареный наипокъ, причиняющій сильную рѣзъ въ желудкѣ. — Городскіе Тапары гораздо образованнѣе; они пекутъ хлѣбы, похожіе на пани; варятъ изъ ячменя брагу — густой, какъ молоко, наипокъ, наводящій опьянѣлость; пьютъ и водку, привозимую изъ Константинополя. Бѣдные замѣняютъ брагу другимъ наипкомъ: смѣшавъ въ горникѣ коровье молоко съ овечьимъ и козьимъ, сбиваютъ масло, а сыворотку разливаютъ по кружкамъ и пьютъ; наипокъ сей приготавливается почти ежедневно, ибо скоро оки-



саеть. Впрочемъ Тапары вообще презвы; соли употребляютъ мало, за то сильно приправляютъ кушанья приносящи, особливо перцомъ. Сверхъ того, подобно жителямъ Мадагаскара, они готовятъ еще наипокъ слѣдующимъ образомъ: сваривъ мясо, съ небольшимъ количествомъ соли, какъ выше сказано, не снимая пѣны, берегутъ бульонъ (по Тапарски шурбъ), и когда захомятъ шшъ, то подогрѣваютъ его. Если вздумаютъ полакомиться жаренымъ, — насаживаютъ цѣлаго ягненка на вертелъ, и жаривъ его, разрѣзываютъ на куски, длиною около фута, а шириною до 4 дюймовъ.

Теперь опишемъ набѣги Тапаръ на земли непріятельскія, ихъ грабежи, и плѣненіе Христіанъ.

Получивъ отъ Султана повелѣніе выступнуса въ Польшу, Ханъ собираетъ тысячъ до осмидесяти всадниковъ, если самъ намѣренъ громить непріятельскія области; если же посылаетъ Мурзу, даетъ ему около 40 или 50,000. Походы предпринимаютъ всегда зимою, и обыкновенно въ началѣ Января, чшобы не встрѣнншь дорогою какихъ либо препятствій, и чшобырѣки или болота не затрудняли ихъ переходовъ. Предъ началомъ похода, дѣлаютъ смотръ войску, которое послѣ того отправляется въ путь. — Подобно замѣнншь, чшобы хопя

Крымъ лежишь подъ 46 и 47 градусами широты; однакожь степи на сѣверъ оныя во всю зиму, до Марша мѣсяца, покрыты снѣгомъ. Это доставляетъ Тапарамъ большую выгоду: они смѣло пускаются въ дальній походъ съ неподкованными лошадьми, которыхъ копыта защищаются снѣгомъ; — иначе оны разбили бы ихъ объ замершую землю, что и случается во время гололедицы. Мурзы и всадники закипочные прикрѣпляютъ ремнями къ копытамъ своихъ лошадей коровій рогъ; но такая подкова держится не долго, и конь легко переломитъ оную. Посему Тапары боятся зимъ безснѣжныхъ и гололедицы, когда и подкованные ихъ лошади съ трудомъ могутъ идти. Дневные переходы Тапаръ не велики, обыкновенно не болѣе 6 Французскихъ миль. Медленно подвигаясь къ границѣ, они разширяютъ время и берутъ мѣры, чтобы возвратиться въ Крымъ прежде вскрытія рѣкъ, безъ всякаго урона. Для скрѣпленія своихъ движеній и избѣжанія Казаковъ, которые спорожатъ въ степяхъ и при появленіи враговъ дѣлаютъ шревогу, — Тапары переходятъ степи по лощинамъ, идущимъ оныя Крыма къ Польскимъ границамъ; ночью не разводятъ въ лагерѣ огня, а для развѣдыванія и добытія языка высылаютъ наѣздниковъ, поручая только самимъ распороннымъ и опытнымъ поймать

непріятеля. Фронтъ Тапарскаго войска, занимающій 800 до 1000 шаговъ, состоитъ изъ сотни вадниковъ или 500 коней (при каждомъ Тапаринѣ находится по двѣ заводныя лошади), въ глубину же оно имѣетъ отъ 800 до 1000 коней, и занимаетъ около 5 или 4 миль, а во время похода растягивается миль на десять. Для недавняго Тапаръ будетъ неполною, какъ 80,000 вадниковъ могутъ имѣть болѣе 200,000 лошадей: не столько деревья въ лѣсу, какъ Тапарскіе кони въ полѣ; ихъ можно уподобить пучкѣ, которая появляется на горизонтѣ, и приближаясь, болѣе и болѣе увеличивается. Видъ ихъ легіоновъ наведетъ ужасъ на воина самаго храбраго, но еще непривыкшаго къ такому зрѣлищу. На походѣ Тапары время отъ времени останавливаются на полчаса, спрыгиваютъ съ лошадей, <sup>42)</sup> . . . . . потомъ вскакиваютъ на сѣдла и продолжаютъ путь: все это дѣлается въ одно мгновеніе. За три или за четыре мили отъ границы, они останавливаются два или три дня, въ скрыпномъ мѣстѣ, и устроиваютъ войско, раздѣливъ оное на три отряда. Двѣ претии составляютъ главный корпусъ, но Тапарски *chocie* <sup>43)</sup>, а одна преть образуетъ крылья — лѣвое и правое. Въ такомъ порядкѣ Тапары устремляются на непріятельскую землю, и-

дуть безъ отдыха день и ночь, не дѣлая опустошеній и оспанавливаясь не болѣе часа для корма лошадей. Опойдя 60 или 80 миль отъ границы, они поворачиваютъ назадъ: главный корпусъ опспускается въ томъ же порядкѣ, но крылья удаляются отъ него на 8 или 12 миль, частію въ сторону, а частію впередъ. Я забылъ упомянуть, что каждое крыло состоитъ изъ 8 или 10,000 всадниковъ и раздѣляется на 10 и 12 пикисонныхъ или шесписонныхъ опрядовъ, которые рассыпаются по деревнямъ, окружаютъ селенія со всѣхъ чепырехъ сторонъ, и чтобы не ускользнули жители, раскладываютъ по почтамъ большіе огни; попомъ грабить, жгутъ, рѣжутъ сопровождающихся, уводятъ не только мушкетеръ, женщину съ грудными младенцами, но и быковъ, коровъ, лошадей, овецъ, козъ и проч; а ненавидимыхъ Музульманамъ свиней загоняютъ въ овшгъ, и поджигаютъ оный со всѣхъ чепырехъ угловъ. Сія оприда не смѣютъ удаляться въ сторону далѣе 8 или 12 миль; обремененные добычею, они сбѣгаютъ соединившись съ главнымъ войскомъ, которое легко находятъ по слѣдамъ, часа чрезъ чепыре: ибо главный корпусъ, имѣя въ передней ширинѣ около 500 коней, распягивается на большое пространство. Какъ скоро возвращаются грабители — два свѣжія крыла отдѣля-

юлися на право и на лѣво, грабящъ и опустошающъ почто такъ же, какъ и первыя; пономъ возвращающся, а вмѣсто ихъ выходящъ на добычу новыя опряды. Впрочемъ Татары, поперемѣнно опсправляясь на поиски, не ослабляютъ главнаго корпуса, который состоитъ изъ двухъ претей всей арміи, опспускаетъ шагомъ, чшобы не упомячь коней, во всегдашней готовности данъ оппоръ Полякамъ, хопя и избѣгасщъ встрѣчи съ непріятелями. Для сего, вмѣсно опспуленія по прежней дорогѣ, Татары опспускаютъ около оной дугу; шѣншые Ляхами обороняющся, но только тогда, когда вдесяперо сильнѣе непріятелей. Впрочемъ и въ семъ случаѣ не рѣшася первые напасть на враговъ: ибо сіи разбойники (такъ по справедливости должно названъ Татаръ) впортяющся въ Польшу единственно для грабежа и опустошеній, а не для рашныхъ подвиговъ. Наспигнутые Поляками, они опспускаютъ уже не шагомъ. Разоривъ и опустошивъ область непріятельскую, Татары удаляющся въ степи миль на 50 или на 40 отъ границы, опспавивающся въ безопасномъ мѣстѣ, опдыхающъ и приводящъ въ порядокъ свое войско, если встрѣча съ Поляками разспроила оное. Во время сего роздыха, продолжающагося около недѣли, они собираютъ и дѣлящъ между собою добычу, состоящую изъ плѣнниковъ и домашняго скопа.

И безчеловѣчное сердце пронетя при прощаніи мужа съ женою, матери съ дочерью, навсегда разлучаемыхъ пылкою неволею; а звѣрскіе Музульмане безчестивыи женъ и дѣвицъ въ глазахъ мужей и опцевъ; обрѣзывающъ дѣлей въ присуствіи родителей; — однимъ словомъ, совершающъ тысячи нечестивствъ. Крики и пѣши буйныхъ Татаръ, сплосны и вопли несчастныхъ Русскихъ приведуть въ пренетъ и звѣрскую дунгу. — Пѣшики опводятся въ Константинополь, Крымъ, Наполею и проч. Такимъ образомъ менше, нежели въ двѣ недѣли, захвативъ болше 50,000 жителей, Татары уводяиъ ихъ, послѣ дѣлея, въ улусы и продающъ въ неволю.

†  
 Теперь опишемъ лѣшикія нападеныя Татаръ на Польшу. — Войско многочисленное легко можетъ бытъ опкрыто въ сіе время года; а потому Татары опправляющя на добычу только въ числѣ 10 или 20,000 всадниковъ, которые за 20, а иногда и за 50 миль опъ границы Польской, раздѣляюися на 10 и 12 опрядовъ, въ 1000 лошадей каждыи; расплывъ половину изъ ихъ вправо, а другую влѣво, они занимающъ фронтъ опъ 10 до 12 миль: ибо опряды удаляюися другъ опъ друга на 1 или на  $1\frac{1}{2}$  миль. Смѣлые набздики выслаютя на миль впередъ за языкомъ, и смотря по вѣспыиъ, Татары располагающъ

движенія свои. Въ шаковомъ порядкѣ, не теряя сообщенія, опряды переходящъ степи и описавъ косвенную линію, подобно лучамъ, сходящимся въ одномъ пунктѣ, соединяющія въ извѣстное время, на назначенномъ мѣстѣ, за 2 или за 5 миль отъ границы. Раздѣляющія же на опряды для того, чтобы опчаянные Казаки, сперегуницѣ по степямъ на каждаго 2 или 5 миль, не узнали настоящей силы ихъ. Выпязи Украинскіе, открывъ враговъ, быспро опускающъ, и о появленіи 1000 или 2000 Татаръ увѣдомляютъ пограничныхъ жнпелей, которые не опасаются сноль слабого непріятеля; но чрезъ нѣсколько дней, Татары, вѣвши силами налетающъ на оплошныхъ и врываются въ пограничныя области, избирая дорогу обыкновенно между двумя большими рѣками, по вершинамъ побочныхъ рѣчекъ и промоковъ <sup>44</sup>); не задерживаемые въ набѣгѣ своимъ переправами, они грабятъ, опускаютъ также, какъ и зимою, но удаляются отъ границы не болѣе 6 или 10 миль и чрезъ два дня уходящъ въ степи, гдѣ раздѣливъ добычу, возвращаются въ улусы. Сн набѣги производятся Татарскою вольницею, живущею по Буджакской равнинѣ, между устьями Днѣстра и Дуная. Она не повируется ни Хану Крымскому, ни Султану Турецкому. Въ мое время число бѣглецовъ,

или изгнанниковъ; въ Буджакѣ проспиралось до 20,000. — Буджакскіе Таптары, занимаясь безпрерывно войною, храбрѣе Крымскихъ и искуснѣе въ наѣздничествѣ. На равнинахъ между Буджакомъ и Украиною обыкновенно разъѣзжаются 8 или 10,000 человекъ сей вольницы, копорые, раздѣляясь на отряды въ 1000 всадниковъ, удаленные одинъ отъ другаго на 10 или 12 миль, гарцуя по степямъ и ищутъ добычи. Посему Казаки, зная какал опасноснѣе ождася ихъ въ степяхъ, переходящъ оними въ шаторѣ или въ караванѣ, т. е. между двумя рядами шельгъ, замыкаемыхъ спереди и сзади 8 или 10 повозками; — сами же съ дробками, пищальми и косами на длинныхъ раповищахъ идутъ посреди шатора, а лучшіе наѣздки вокругъ онаго. — Сверхъ того, во всѣ чешыре стороны, на  $\frac{1}{4}$  мили, высылаютъ по одному Казаку для наблюденія. Какъ скоро покажется непріятель — спражки даютъ сигналъ, и шаторъ оспанавливается. Если Казаки открываютъ враговъ, то бьютъ ихъ; если же сами будутъ прежде замѣчены, Таптары подкрадываются къ шатору и незаметно нападаютъ на оный. Потому-то въ этихъ степяхъ, по Испаніиской пословицѣ, не обходими и зоркій глазъ и добрыя ноги — *von piede von ochse*. Случалось и мнѣ нѣсколько разъ, съ 50 или 60 Казаками, переходящъ степи. Таптары на-



падали на нашъ паборъ, въ числѣ 500 человекъ; но не въ силахъ были разспрошить его; да и мы также мало вредили имъ: ибо Тапары только издали грозили нападеніемъ, не подѣзжая однако на ружейный выстрѣлъ, и пушивъ чрезъ наши головы пучу стрѣлъ, — скрывались. Стрѣлы ихъ лепягъ дугою, вдвое далѣе ружейной пули.

Намѣреваясь нечаянно разграбить какойнибудь караванъ, Буджаки употребляютъ весьма искусную хитрость: надобно замѣтить, что тамошнія степи покрываеиъ густая, въ два фута вышиною, трава, которую при проѣздѣ не лѣзя не приотпашь; посему опасаясь, чтобы слѣды не открыли числа и направленія опрядовъ и чтобы непріатели не пустились въ погоню, Тапары поступаютъ слѣдующимъ образомъ: опрядъ человекъ въ 400 раздѣляется на 4 шайки; одна идетъ къ сѣверу, другая къ югу, третья къ востоку, четвертая къ западу. Однимъ словомъ каждая соння слѣдуетъ особеннымъ путемъ, и проедъ около  $1\frac{1}{2}$  миль, раздѣляется еще на 3 шайки, въ 33 коня, которыя также расходяиъся въ разные стороны, если не попрепятствуетъ какаянибудь рѣка; — чрезъ полмили снова раздѣляются на три часни. Такимъ образомъ не болѣе 10 или 11 Тапаръ оспаются вмѣстѣ, какъ это ясиѣ видно изъ приложеннаго чер-

шежа <sup>45</sup>). Все это совершается скорѣе, нежели въ полтора часа, на всемъ скаку: иначе если Казаки опкроютъ ихъ во время разсѣянаго движенія, то никакая быспропа уже не поможетъ. Но хипцики весьма опытны въ семь маневрѣ и такъ хорошо знакомы со степями, какъ искусные лоцманы съ гаванью. Каждая шайка, въ 10 или 11 всадниковъ, идетъ степью произвольно, избѣгая только встрѣчи съ другими; мѣлахъ же въ 10 или въ 12 они мѣста раздѣленія, въ определенное время, все они сходятся въ какую нибудь лоцину, гдѣ надѣются опыскашь кормъ для лошадей своихъ и воду. Иные прямо идутъ къ мѣсту соединенія; другіе же, находясь опять онаго дальѣе, описываютъ дугу. — Трава, припотпанная 11 лошадьми, на другой день поднимается и слѣды исчезаютъ. Хипцики скрываются въ лоцинѣ нѣсколько дней, а потомъ врываются печально въ одну изъ пограничныхъ деревень, грабятъ, опустошаютъ, забираютъ въ плѣнъ жипселей и послѣнно уходятъ въ степи. Таттары изобрѣли хипросить сію съ намѣреніемъ обмануть Казаковъ, которые преслѣдуютъ ихъ неуспешно. Свѣдавъ о появленіи Татарской шайки и зная, что въ ней не болѣе 500 или 600 человекъ, 1000 или 1200 Казаковъ садятся на коней, ищутъ слѣдовъ непріятельскихъ, и по онымъ достигнувъ до

средины описаннаго нами круга, въ недоумѣ-  
 ннн останавливаются, не зная, гдѣ искать вра-  
 говъ: ибо слѣды разходящяся во все стороны.  
 Это заставляетъ ихъ возвратиться и объя-  
 вить, что Татаръ не видали. Изъ сего по-  
 нятно, какъ трудно опыскають хищниковъ.  
 Казаки встрѣчаются съ ними случайно, во  
 время роздыха или почлега; но Татары всегда  
 осторожны: имѣя глаза узкіе и слѣдовательно  
 зрѣніе острое, они открываютъ насъ  
 прежде, нежели мы ихъ увидимъ. Припомъ  
 же хитрость, а не сила рѣшаетъ побѣду.  
 Встрѣняясь другъ съ другомъ за часъ до за-  
 капа солнечнаго, или чрезъ часъ по возхож-  
 деннн, враги подобно мореходцамъ, стараю-  
 щимся выиграть вѣтеръ, употребляютъ все  
 искусство, чтобы стать спншою къ солнцу,  
 дабы оно свѣтло въ глаза непріятелю. Если  
 же Татары не въ силахъ опразить саблями  
 наиска Поляковъ, — разсыпаются подобно  
 мухамъ въ разныя стороны, пуская стрѣлы  
 на всемъ скаку, и такъ мѣтко, что въ 60 и  
 даже во 100 шагахъ попадають въ непріят-  
 неля. Поляки не могутъ ихъ достигнуть,  
 имѣя коней не столь быстрыхъ и поворотли-  
 выхъ, какъ Татарскіе; а Татары, опскаавъ  
 на  $\frac{1}{2}$  мили, соединяются, встрѣчаютъ Ляховъ  
 строемъ, и при нападеннн ихъ, снова разсыпа-  
 ются, пуская стрѣлы по прежнему на всемъ

скаку чрезъ лѣвое плечо (чрезъ правое спрѣ-  
лянь не умѣють). Наконецъ, упомнивъ Поля-  
ковъ, пригуждають ихъ къ ошсупленію.  
Впрочемъ сей маневръ хищники употреблюють  
полюкко иногда, когда вдѣсперо сильнѣе не-  
пріятелей: иначе, пуспивъ спрѣлы, исчеза-  
ють. — Такимъ-шо образомъ воюють въ сей  
земль!

Намъ оспаеся еще описатъ переправы  
Татаръ чрезъ рѣки, величайшія въ Европѣ. Всѣ  
лошадн ихъ умѣють плаванъ, особенно же въ  
сей холодной полосѣ, гдѣ вода тяжелѣе, неже-  
ли у насъ, во Франціи: ибо солнце не споль мно-  
го очищаесть ее. Я увѣренъ, что лошади Та-  
тарскія не такъ легко переплыли бы Сену,  
какъ онѣ переплывають Борисоень; тамъ, по  
густотѣ воды, тяжесть тѣла уменьшаеся:  
это узналъ я на опытѣ. Для переправы чрезъ  
Днѣпръ, самую большую рѣку изъ Украин-  
скихъ, Татарское войско выбираесть мѣста  
съ оплогими берегами. Каждый Татаринъ  
связываесть изъ камыша два пука, длиною въ  
5 футовъ, а толщиною опъ 10 до 12 дюймовъ;  
сверху прикрѣпляетъ къ нимъ при попереч-  
ныя палки, на фупѣ одна опъ другой, а снѣ-  
зу жердь, копорая идесть съ угла на уголъ и  
привязываесть къ лошадиному хвосту. По-  
номъ спавишь на такой площъ сѣдло, и  
раздѣвшись, складываесть на оное одежду,

лукъ, стрѣлы, саблю; все сіе накрѣпко привязывается къ камышу. Послѣ сего ногой, съ плешью въ рукѣ, входивъ въ рѣку и пого- няетъ лошадь; схвативъ одною рукою узду и гриву, непрерывно понуждаетъ коня плешью, и не выпуская ни гривы, ни узды, разсѣкаетъ волны свободною рукою попеременно, по правую, по лѣвую <sup>46</sup>). Приблизясь къ противоположному берегу, когда вода спадетъ доснаванъ лошади только по брюхо, Тапаринъ спанавливаетъ ее, опвязываетъ опъ хвоста камышевый плотъ, и выноситъ оный на берегъ. Такимъ образомъ Тапары переплываютъ чрезъ рѣки всѣ вдругъ — спроемъ, который занимаетъ иногда вдоль по рѣкѣ около полумли. — Вотъ все, что могъ я узнать о Тапарахъ.



## ОБЪ УКРАИНСКИХЪ

# КАЗАКАХЪ.



Я объѣзжалъ описатьъ выборы Гепмана, походы Казаковъ на Черное море до самой Наполи и войны ихъ съ Турками: исполнию свое объѣзжаніе.

Казакки выбираютъ своего предводителя такимъ образомъ: старые полковники и послѣдѣлые воины, пользующіеся общимъ довѣріемъ, составляютъ кругъ и большинствомъ голосовъ назначаютъ въ предводителя способнѣйшаго, по ихъ мнѣнію, Казака. Если избранный не охотно принимаетъ мѣсто, ему предлагаемое, отговариваясь неспособностью, неопытностью, или дряхлостью, — ему отвѣчаютъ, что онъ дѣйствительно не достоинъ чести быть Казацкимъ предводителемъ, и безъ околичностей убиваютъ его, какъ измѣнника, хотя умертвивъ невиннаго, Казакки сами дѣлаются предателями. Здѣсь кешаки припомнятъ сказанное нами, при описаніи правовъ,

о коварствѣ сего народа. Если же избранный принимается Гетманство, по благодарить собрание за сдѣланную ему честь, называетъ себя недостойнымъ оной, клянется заслужить ее трудами, попеченіями обо всѣхъ и каждомъ, готовностію во всякое время жертвовать жизнью за своихъ братьевъ (такъ Казаки называютъ другъ друга). Слова сіи заглушаются крикомъ одобренія: ура! ура! Попомъ всѣ Казаки, одинъ за другимъ, подходящъ къ новому вождю и кланяюща ему; онъ же даетъ имъ руку, въ знакъ обыкновеннаго Казацкаго привѣщанія. Такимъ - по образомъ выбирается вождь Казаковъ, не рѣдко въ степи необитаемой! Казаки слѣпо повинуются ему и называютъ его *Гетманомъ*. Власть Гетмана неограниченна; онъ имѣетъ право наказывать преступниковъ смертію, или сажать на колъ. Гетманъ вообще весьма строга; но безъ согласія Рады, или военнаго совѣща, ничего не предпринимаютъ. Предводительствуя войскомъ, они должны помнить, что въ опасности обязаны отличиться умомъ, хитростію, храбростію, и сверхъ того осперечатъ се неудачи: ибо Казаки робкаго вождя умерщвляютъ какъ измѣнника, и на мѣсто его ставятъ новаго <sup>47</sup>). — Итъмъ иягоспше и не-счастливѣ должности Гетмана: въ семнадцатилѣтнюю службу мою въ Украинѣ, ни одинъ

изъ нихъ не кончилъ жизни своей естественною смерньюю.

Задумавъ погулять на морѣ, Казаки испрашиваютъ дозволенія не у Короля, а у Генерала; потомъ созываютъ Раду, т. е. военный совѣтъ, и выбираютъ походнаго Апамана<sup>48</sup>), такъ почто, какъ и главнаго вождя. Впрочемъ Апаманъ походный спавиися на время. Послеъ сего они отправляются въ Войсковую Скарбницу—сборное свое мѣсто; строятъ челны, длиною въ 60, шириною отъ 10 до 12, а глубиною въ 12 футовъ. Челны сии безъ киля: дно ихъ состоитъ изъ выдолбленнаго бревна ливаго или линоваго, длиною около 45 футовъ; оно обшивается съ боковъ на 12 футовъ въ вышину досками, которыя имѣютъ въ длину отъ 10 до 12, а въ ширину 1 футъ, и приколачиваются одна къ другой такъ почто, какъ при постройкѣ рѣчныхъ судовъ, до тѣхъ поръ, пока челнъ не будетъ имѣть въ вышину 12, а въ длину 60 футовъ. Длина его постепенно увеличивается къ верху: это яснѣе видно изъ приложеннаго рисунка<sup>49</sup>). На ономъ можно замѣтить полстые канаты изъ камыша, которые обвиты лыками или боярышикомъ и, какъ связанныя боченки, обхватываютъ челнъ отъ кормы до носа. Казаки опдѣлываютъ все части своихъ лодокъ такимъ же образомъ, какъ



и наши плошки. Попомъ осмаливаютъ ихъ и прицѣлываютъ къ каждой по два руля, чтобы не теряли напрасно времени при поворотѣ своихъ длинныхъ судовъ, когда нужда заставитъ отступити. Челны Казацкіе, имѣя съ каждой стороны по 10 и 15 весель, плывутъ на греблѣ скорѣе Турецкихъ галеръ. Спавиися также и мячпа, къ которой при-  
 визываютъ въ хорошую погоду довольно плохой парусъ, но при сильномъ вѣтрѣ Казаки охотнѣе плывутъ на веслахъ. Челны не имѣютъ палубы; если же ихъ залепитъ волнами, то камышевыя канаты предохраняютъ отъ пополения. Сухари складываютъ въ бочки длиною въ 10, а въ поперечникѣ около 4 футовъ; — доставляютъ ихъ чрезъ втулку. Сверхъ того, каждый Казакъ запасается горшкомъ варенаго проса и горшкомъ пшена, распущеннаго въ водѣ, которое они ѣдятъ, смѣшавъ съ просомъ. Тѣсно сіе, вкусомъ кислотованое, служитъ Казакамъ для пищи и для питья: называютъ его *саламатого*, т. е. лакомымъ кушаньемъ, хотя я не находилъ въ немъ большой приятности, и употреблялъ оное въ путешествіяхъ только при недоспаниѣ лучшей пищи. Казаки во время похода всегда презвы, и если замѣшается пьяница, — Апаматъ поспѣшь приказываетъ выбросити его за бортъ; имъ не позволено также брать съ

собою водки: ибо презвостъ счищаютъ необходимымо при исполненіи своихъ предприятий<sup>50</sup>).

† Для опмщенія Тапарамъ за разореніе Украины, Казаки выбираютъ осеннее время; заранѣе ониправляютъ въ Запорожьѣ снаряды и запасы, необходимыя для похода и для поспройки челновъ. Въ Запорожьѣ сбирается оныхъ 5 до 6000 добрыхъ, хорошо вооруженныхъ Казаковъ, которые немедленно принимаются за поспройку лодокъ. Не менѣе 60 человѣкъ, искусныхъ, какъ мы уже сказали, во всѣхъ ремеслахъ, шрудятся около одного челна и опдѣлываютъ оныйъ чрезъ 15 дней, такъ что въ двѣ или три недѣли изготовляютъ около 80 или 100 лодокъ, съ 4 или 6 фалконетами на каждой. На челнъ садятся оныхъ 50 до 70 Казаковъ, изъ коихъ всякій имѣетъ саблю, двѣ пщали, 6 фунтовъ пороха, доспачное количество пуль и квадрантъ; туда же кладутъ ядра для фалконетовъ и необходимыя жизненные припасы. Походная одежда состоитъ изъ рубахи, двухъ шараваръ (одни для перемѣны), кафтана изъ толстаго сукна и шапки. — Вотъ какіе выпязи садятся на летучій флотъ, приводящій въ шрепелъ многолюдные города Наполн!

Челны Казацкіе спускаются по Днѣпру и плывутъ такъ шѣсно, что едва не задѣваютъ

другъ друга веслами; Ашаманскій флагъ развѣвается впереди <sup>51</sup>). Турки обыкновенно заранѣе провѣдываютъ о намѣреніи Казаковъ, и чтобы удержать ихъ, разспавляютъ галеры свои на успѣѣ Дибровскомъ; но хитрые Казаки для выхода въ море избираютъ ночь самую темную, предъ новолуіемъ, а до того времени скрываются въ 3 или въ 4 милихъ отъ успѣя, въ камышахъ, куда галеры Турецкія, помня прежнюю неудачу, не смѣютъ показаться: онѣ сперегутъ Казаковъ только на успѣѣ, и всегда безъ успѣха. Впрочемъ проѣздъ Казаковъ чрезъ Лиманъ не можетъ совершенно укрываться отъ спражи; вѣспѣ о выходѣ ихъ въ море быспро распространяется по морскому берегу, до самаго Конспаншпополя. Султанъ разсылаетъ гонцовъ по берегамъ Наполіи, Булгаріи и Румеліи для предостереженія жителей. Но все это ни къ чему не служитъ. Казаки, пользуясь и временемъ и обстоятельствомъ, чрезъ 36 или 40 часовъ по выходѣ изъ Дибра, причаливаютъ къ берегамъ Наполіи, и оставивъ для караула на каждой лодкѣ по два товарища и по два мальчика, вооруженные пищалями дѣлаютъ высадку, нападаютъ врасплохъ, приступомъ берутъ города, грабятъ, жгутъ, опустошаютъ Наполію, не рѣдко на цѣлую милю отъ морскаго берега; потомъ немедленно возвра-

щаюся къ судамъ , нагружаютъ ихъ добычею и плывутъ далѣе — на новыя поиски. Если надежда на успѣхъ , — вновь дѣлаютъ высадку; если нѣтъ , — возвращаюся съ добычею на родину; встрѣнились ли имъ на морѣ Турецкія галеры или купеческіе корабли, они бросаюся на нихъ въ abordажъ. Открываютъ же непріятельскій корабль или галеру прежде, нежели Турки замѣнятъ ихъ челны , возвышающіеся надъ морскою поверхностью не болѣе  $2\frac{1}{2}$  футовъ. Увидѣвъ въ дали корабль , Казаки немедленно складываютъ мачты , замѣчаютъ направленіе вѣтра и спановившия такимъ образомъ , чтобы къ вечеру солнце было у нихъ за спиною. За часъ до захожденія онаго на всѣхъ веслахъ плывутъ къ кораблю и оспанавливаюся на мило бѣтъ него , чтобы не упустили непріятели изъ вида. Наконецъ въ полночь , по данному знаку , усремляюся на врага: половина удалцовъ , готовыхъ къ бою , съ непрѣнимъ ждепъ abordажъ , и сдѣлвшисъ съ Турецкимъ судномъ , въ одно мгновеніе входипъ на оное. Турки , изумленные нападеніемъ 80 или 100 лодокъ и множествомъ враговъ , устунаюпъ ; а Казаки , забравъ деньги , негромоздкіе товары , кошорымъ не вредипъ подмочка , пушки и все то , что можетъ бытъ для нихъ полезно , пускаюпъ корабль на дно , со всѣмъ его экипажемъ. Если

бы они умѣли править морскими судами, по уводили бы съ собою и взятыя корабли; но они еще не дошли до сего искусства. Наконецъ наступаетъ время къ возвращенію на родину. Турки между тѣмъ усиливаетъ спржку на успѣѣ Дибровскомъ; но Казаки смѣются надъ эими, даже и тогда, когда бивы съ непріятелемъ уменьшили число ихъ, или волны морскія поглотивши иѣкорые изъ упыхъ челновъ: они причаливаютъ въ заливъ, въ 5 или 4 миль на воспокъ отъ Очакова. Отъ сего залива къ Дибру идетъ низкая лощина, длиною около 5 миль, которую море иногда заливаетъ на  $\frac{1}{4}$  мили, покрывая ее водою не болѣе, какъ на полфуна. Черезъ сію лощину, поспешенно возвышающуюся къ Дибру, Казаки перенаскиваютъ свои суда: надъ каждымъ челномъ прудится 200 или 300 человекъ, и чрезъ два или три дни, весь флотъ, обремененный добычею, является на Дибрѣ. Такимъ образомъ Казаки избѣгаютъ сраженія съ Турецкими галерами, сплывши на успѣѣ Дибровскомъ, близъ Очакова, возвращаются въ Войсковую Скарбицу и дѣлятъ тамъ добычу. Если еще другая дорога для возвращенія въ Запорожье — чрезъ проливъ, раздѣляющій Тамань отъ Керчи, по Донскому Лиману и по рѣкѣ Міусу<sup>52</sup>). Здѣсь они плывутъ вверхъ по Міусу покуда можно, а далѣе отъ сей рѣки до Тавча-

воды около мли идушь волокомъ: Тавчавода впадеши въ Самару; Самара же изливаешия въ Дибиръ выше Койдака. — Казаки рѣдко избирають сей путь, по отдаленности его отъ Запорожья. Правда они отправляются сею дорогою и на поиски, но только тогда, когда флотъ ихъ состоитъ изъ 20 или 25 челновъ, или когда Турки совершенно преграждаютъ имъ путье Дибровское.

Впрочемъ и Казаки въ свою очередь попадаютъ въ западню, если встрѣнятся съ Турецкими галерами среди бѣлаго дня — на открытомъ морѣ; тогда отъ пушечныхъ выстрѣловъ челны ихъ разсыпаются, какъ свинскворцовъ, и многіе гибнутъ въ морской пучинѣ; удалцы перяють все свое мужество и въ быспромъ бѣгутъ ищущъ спасенія. Но когда рѣшаются на бипву, привязываютъ весла по мѣстамъ и вступаютъ въ бой: одни, не прогаясь съ лавокъ, падаютъ непрерывно изъ пщалей; другіе заряжаютъ ихъ и подаютъ своимъ товарищамъ; мѣткіе выстрѣлы ихъ не допускаютъ Турковъ до ручной схватки. При всемъ томъ пушки наноситъ Казакамъ вредъ ужасный: они обыкновенно перяють въ сраженіяхъ съ галерами около двухъ преней своихъ сподвижниковъ, рѣдко возвращаясь ихъ на родину болѣе половины; за то привозятъ богатую добычу: Испанскіе реалы, Арабскіе цехины, ковры, парчу, бумажныя

и шелковыя шкани и иные драгоценныя повары. Воишь главный ихъ промысль: они живутъ одною добычею; ибо возвратясь на родину, ничѣмъ не занимаются, а умиютъ только пишь и бражничать съ друзьями.

Козаки выходящъ на морскіе поиски послѣ Иванова дня, а возвращаются не позже первыхъ чиселъ Августа мѣсяца <sup>53</sup>).

Теперь опишемъ свадебныя обряды жинтелей Украйны и скажемъ нѣскольکو словъ о тамошнихъ любовныхъ свѣчалхъ и обычаяхъ. Я увѣренъ, что слова мои многимъ покажутся любопытными и даже невѣроятными. Въ Украйнѣ, именно на перекоръ всемъ народамъ, не молодые люди сватаются за дѣвиць, а дѣвиць предлагаютъ имъ руку и рѣдко не доспигають своей цѣли; имъ помогать особнаго рода суевѣріе, спрого наблюдаемос, такъ что онѣ скорѣе получаютъ успѣхъ, нежели юноши, которые сами иногда рѣшались свататься на любимой или дѣвиць. Свадьство же происходитъ слѣдующимъ образомъ: влюбленная красавица приходитъ къ суженому въ такое время, когда онъ и его родные находятся дома. Пересигувшь чрезъ порогъ, она привѣстивуетъ ихъ, по обычаю Украйнецвъ, словами: *пологай Богъ* <sup>54</sup>), — и садится; потомъ обращается къ плѣвшему ес молодому человѣку, называетъ его по име-

ни (Иваномъ, Федоромъ, Дмитріемъ, Ники-  
пою: имена сіи самыя обыкновенныя въ Украй-  
нѣ), и говорятъ ему: »по пвоему лицу я ви-  
»жу, что ты человекъ добрый, что жена  
»твоя будетъ счастлива и найдеть добраго  
»Господаря <sup>55</sup>): прошу тебя на мнѣ женишь-  
»ся.« Съ подобными рѣчами она обращается  
къ отцу и матери, умоляя ихъ согласиться  
на бракъ. Если старики не даютъ согласія,  
или отговариваются молодостью сына, — дѣ-  
вица отвѣчаетъ имъ, что она не оставитъ  
ихъ дома, пока онъ не женился на ней, и что  
одна только смерть можетъ разлучить ее съ  
суженымъ. Сказавъ сіе, она пребудетъ руки  
его неотступно и грозитъ не выходить изъ  
дома, если желаніе ея не будетъ исполнено.  
Черезъ нѣсколько недѣль родители принуждены  
бываютъ не только согласиться на бракъ, но  
даже уговаривать сына полюбить дѣвицу, и е.  
женишься на ней; а молодой человекъ, видя,  
съ какимъ упорствомъ дѣвица желаетъ ему  
добра, смотритъ на нее, какъ на будущую  
свою повелительницу, и неотступно проситъ  
у родителей дозволенія подарить ей любовь.  
Такимъ-то образомъ въ Украйнѣ дѣвицы ско-  
ро приспосабливаютъ себя, принуждая отцевъ  
и матерей къ исполненію своего непремѣннаго  
требованія. Отказавъ имъ нельзя. По мнѣ-  
нію Украинцевъ не согласиться въ семь слу-



чаѣ на просьбу дѣвицы, значитъ навлечь на свою голову гнѣвъ Божій, а на домъ несчапіе: ибо изгнаніемъ дѣвицы изъ жилища наносится оскорбленіе всему роду ея, которъій мещитъ за оное. Припомъ же силу упопребили не смѣютъ, опасаясь сурогаго наказанія церковнаго, т. е. суровой епитимьи, большой денежной пени и всенароднаго безславія; и попому суевѣріе заславляетъ Украищевъ по возможности избѣганъ этого несчастія, которое по ихъ помятію, обратившемуся почти въ догматъ вѣры, бываеетъ неминуемымъ слѣдствіемъ отказа въ желаніи дѣвицы. Сей обычай водится только между людьми равнаго сословія, т. е. между земледѣльцами, которые всѣ почти одинаково богаты. Любовь закрадывается иногда въ сердца проспаго селнина и дѣвицы благородной: шутъ помогаетъ ей слѣдующій обычай.

По деревнямъ Украины всякое воскресенье и всякій праздищкъ, креспьяне съ женами и дѣтьми собираются послѣ обѣда въ корчму; мушны и замушны женщины проводятъ время въ попойкѣ, а юшны и дѣвицы веселятся на луку пмыскою подъ дудку<sup>56</sup>). Туда приходитъ обыкновенно помѣщикъ съ семействомъ своимъ, чтобы посмопръѣть на забавы молодыхъ поселнщъ; иногда же дозволяетъ имъ плясать предъ своимъ хоромами, гдѣ и самъ,

съ супругою и съ дѣвками, приписаны уча-  
 стіе въ танцахъ. Надобно замѣтить, что  
 въ Украинѣ и Подоліи деревни обыкновенно  
 окружены лѣсочками съ пайщиками, гдѣ лѣ-  
 помъ жители укрываются отъ хищныхъ Та-  
 парь. Сии лѣсочки закупаютъ добрую половину  
 въ ширину. Хотя земледѣльцы спятъ на  
 кровоспальныхъ, однакожь изсари пользуются  
 правомъ и свободою похищать во время пля-  
 ски благородныхъ дѣвицъ, даже дочерей сво-  
 его помещика. Но въ семъ случаѣ провор-  
 сство и распоросность необходимы: похищи-  
 тель непременно долженъ ускользнуть съ до-  
 бычею въ сосѣдній лѣсочекъ и скрываться  
 тамъ не менѣе 24 часовъ. Только тогда  
 прощаютъ дерзкому; иначе пропала его голо-  
 вунка. Если уведенная дѣвица пожелаеши выш-  
 ти за него замужъ, — онъ обязанъ, подъ  
 смертною казнію, жениться на ней; если же  
 нѣтъ, — похищитель свободенъ отъ наказа-  
 нія. Нераспоросному или открытому прѣж-  
 де пенечія супокъ, безъ околичностей опи-  
 сѣкають голову. Впрочемъ въ 17 лѣтъ, про-  
 веденныхъ мною въ Украинѣ, не случилось  
 мнѣ ни разу слышать о такомъ похищеніи.  
 Я видалъ, какъ дѣвицы искали себѣ мужей и  
 какъ онѣ успѣвали въ своемъ намѣреніи, при  
 помощи среднихъ, выше мною описанныхъ;  
 но увести дѣвицу благородную слишкомъ опас-

но: чпобы похипшпшь ее насильно въ глазахъ всего общеспва и скрпшься съ нею, надобно имѣшь добрыя ноги, и сверхъ того, предварительное согласіе самой дѣвицы. Получишь же ея согласіе довольно прудно: земледѣльцы впа-ли шеперь въ презрѣніе; а дворяне сдѣлались властолюбивѣе и надменнѣе. Вѣроятно, чпо право похипцашь благородныхъ дѣвицъ дано было земледѣльцамъ въ шѣ времена, когда Поляки избрали въ Короли шого, кпо быспрѣе всѣхъ умѣль бѣгашъ босикомъ <sup>57</sup>), думая, чпо шакой человекъ еспъ самый храбрый и умный, какъ будпо храброспшь и умъ зависяпшь онѣ проворспва и быспрошы ногѣ. Съ шого же времени, миѣ кажется, вошло у Польскаго дворянспва въ обычай обязывашъ Короли, на другой день послѣ его избранія, кляпвою не брашь подѣ спражу дворянина ни за какія преступленія, исключая преступленій Государспвенныхъ и оскорбленія Величспва, — если пройдетъ 24 часа послѣ совершенія проступка. Поляки вѣроятно хотѣли симъ показашъ уваженіе свое къ людямъ, одареннымъ онѣ природы скороспью и быспрошою. Эпо замѣшно и шеперь: они цѣняпшь толькo быспрошу коня и плашпшь за оную безъ счету. Такое приспрасніе, кажется, происходипшь онѣ шого, чпо добрый конь легко наспшгаспшь бѣгущаго врага и еще легче выноспшь всадника изъ опасоспши.

Свадьбу играютъ въ Украйнѣ такимъ образомъ : женихъ и невѣста, созвавъ нѣсколь-ко юношей и дѣвицъ, посылаютъ ихъ къ своимъ родственникамъ съ приглашеніемъ на *веселье*, т. е. на свадьбу; а въ знакъ сей обязанности даютъ имъ по цвѣточному вѣнку, (который надѣвается на руку), съ росписаніемъ всѣхъ особъ, приглашаемыхъ на праздникъ. Молодежь идетъ попарно, имѣя впереди одного молодца, который держитъ въ рукѣ прость, и опъ имени всѣхъ, говоритъ привѣтствіе и приглашеніе. Не буду описывать кушаньевъ, подаваемыхъ на свадьбѣ; скажу только, что невѣсту наряжаютъ къ вѣнцу въ предлинное суконное платье кофейнаго цвѣта, съ шпрокою на груди ошорочкою изъ полуселковой матеріи и съ огромными фижмами, опъ коихъ оно раздувается во всѣ стороны. На головѣ не бывается никакаго убора, кромѣ цвѣточнаго вѣнка; волосы рассыпаются по плечамъ; грудь и шея закрыты; видно только лице. Опецъ, брагъ, или ближній родственникъ, ведетъ невѣсту въ церковь; впереди ихъ идутъ двое музыканшовъ съ дудкою и скрипкою; по совершеніи обряда вѣчанія, одинъ изъ родственниковъ беретъ молодую за руку и опводитъ домой съ пою же музыкою. Ни слова не скажу о свадебныхъ увеселеніяхъ, которые въ Украйнѣ пакъ же спрашны, какъ и въ дру-

гихъ земляхъ ; замѣчу только, что тамъ, на брачныхъ пирахъ, врожденная спрасть къ вину пресупуаетъ все предѣлы умѣренности. Помѣщики дозволяютъ крестьянамъ къ свадьбѣ и крестьянамъ варить пиво: это доставляетъ имъ возможность, безъ лишнихъ издержекъ, пить сколько душѣ угодно. Въ другое же время крестьяне должны покупать пиво на господскихъ пивоварняхъ.

Когда наступитъ время положитъ новобрачную въ постель, родственницы жениха вводятъ ее въ спальню, раздѣваютъ до нага и осматриваютъ со всехъ сторонъ, даже волосы, уши, пожые пальцы, чтобы удостовериться, нѣтъ ли у нея иголки или хлопка бумаги, напшпашаго красильнаго сока, и если найдутъ что либо похожее — спрашная суматоха поднимается на свадебномъ пиру; если же нѣтъ ничего — надѣваютъ на молодую совершенно бѣлую и новую бумажную рубаху; попомъ, положивъ ее въ постель, вводятъ скрытно новобрачнаго. Задавъсь у постели задергивается; все почпи госпи собираются въ спальню, мужчины съ кубками въ рукахъ пляшутъ подъ дудки, а женщины бьютъ въ ладоши, подплясывая, до шѣхъ поръ, пока не совершится брачный союзъ. Буде молодая подастъ какой либо знакъ удовольствія, все госпи прыгаютъ отъ радости, бьютъ въ ладо-

ни и поднимаютъ веселый крикъ. Между тѣмъ родственницы молодого караулятъ у постели, прислушиваются . . . . попомъ опдергиваютъ занавѣсъ, надѣваютъ на молодую бѣлую рубашу, и если замѣтятъ на прежней знаки цѣломудрія, разглашаютъ о томъ по всему дому; — веселье льется рѣкою. Въ знакъ же того, что молодая уже принадлежатъ къ числу женщинъ, надѣваютъ ей на голову кичку: ибо одишь только замужнія могутъ покрывать голову; дѣвцы всегда ходятъ просповолосы и за спясть почли бы надѣть кичку.

На другой день комедія еще забавише; она покажется даже невѣроятною для не видавшихъ ее: сквозь рукава рубахи, сияющей съ молодой и вывороченной на изнанку, продѣваютъ палку и носятъ ее по городу съ торжественствомъ, какъ почетное знамя, свидѣтельствующее о знаменитой бѣвѣ, чтобы весь народъ удостоверился въ цѣломудрії молодой и въ мужестве молодого. Гости садуются за обѣдъ съ музыкою, пѣнями и плясками; юноши ведутъ подъ руки дѣвцы, бывшихъ на свадьбѣ; народъ толпится и провождаетъ церемонію до самаго дома новобрачныхъ.

Если же на рубахѣ не найдутъ знаковъ цѣломудрія, — шршество оспанавливается, мужчины бросаютъ кубки, женщины прерываютъ пѣсни, и присныженныя родственники

молодой должны переплывать всякаго рода оскорбленія. Однимъ словомъ, весь домъ снаковившия вверху дномъ: бьютъ горшки, въ копорыхъ варились кушанья, бросаютъ на полъ глиняныя кружки, изъ коихъ шли; на малъ новобрачной надѣваютъ хомутъ, и посадивъ ее на мѣсто почешное, надѣваютъ самыя оскорбительныя пѣсни и подносятъ ей пшпъ изъ черепка, съ упреками въ нерадѣніи о дочерней чести. Наконецъ, сказавъ ей все, что на умъ ни придетъ, гости расходящія по домамъ, досадуя на споль непріятное приключеніе, а приспѣженныя родственники молодой запираются на нѣсколько дней въ домахъ своихъ. Что касается до молодого, то въ его волѣ жить съ женою, или вытолкать ее изъ дома. Рѣшась на первое, онъ долженъ перенести все оскорбленія, какія захотятъ ему сдѣлать.

Впрочемъ надобно отдать справедливостъ Украинскимъ дѣвицамъ. Хотя свобода пшпъ водку и медъ, могла бы довести до соблазна; но порожественное осмѣяніе и сыды, коимъ подвергаются онѣ, потерявъ цѣломудріе, удерживаютъ ихъ отъ искушенія.

Прежде, нежели кончимъ главу сію, опишемъ обряды, наблюдаемыя жителями во время Пасхи. Въ Спраспную субботу все идутъ въ *церковь*, для присутствованія при церемо-

ній, копорая соспоиць въ помя, что кладуць въ гробъ изображеніе Спасителя и попомъ вынимають оное съ большимъ поржесивомъ. Послѣ сего мужчины и женщины, юности и дѣвицы, преклонивъ колѣна предъ *Владыкого*, п. е. Епископомъ, подають ему по лицу, росписанному красною или желшою краскою, говори: »Христосъ воскресъ«; Епископъ, взявъ яйцо, отвѣчаетъ: »во истинну воскресъ«<sup>58</sup>) и цѣлуеть женщинъ и дѣвицъ. Такимъ образомъ, Господиць Владыка менѣе, нежели въ два часа, получаетъ болѣе пяти или шести тысячъ яицъ и имѣеть удовольствіе перецѣловать всѣхъ хорошенекыхъ женщинъ и дѣвущекъ. Правда, это удовольствіе сопряжено съ неприличностію лобызать и старушекъ, однакожь Владыка умѣеть опмичанъ ихъ отъ молодыхъ и всѣмъ несмазливымъ рожцамъ даеть цѣловать только руку свою<sup>59</sup>). Митрополитъ Могила, глава всѣхъ Украинскихъ Епископовъ, исполняетъ обрядъ сей въ Кіевѣ такъ же, какъ и самый бѣдный сельскій Священникъ, копорый по Малороссійски называется Господиномъ<sup>60</sup>).

Въ продолженіе осьми дней, не лзя вышши изъ дома безъ добраго запаса крашеныхъ яицъ, чшобы христосоваться оными со всѣми друзьями. Украинцы, встрѣпивъ на улицѣ знакомаго или знакомуо, говоряць »Христосъ вос-



крестъ », и получивъ въ отвѣтъ »во испишу воскресъ«, даютъ яйцо, обнимаются и цѣлуются; получившій яйцо съ своей стороны обязанъ опланишь шѣмъ же и съ пою же церемонією.

Утромъ, на другой день Пасхи, новая забава: молодые люди толпами разгуливаютъ по улицамъ, ловятъ встрѣчающихся дѣвицъ, ведутъ плѣнницъ къ колодезю и обливаютъ съ головы до ногъ 5 или 6 ведрами воды, шакъ чпо на бѣдненькихъ не оспается сухой нишки. Эпа забава дозволяется только до полудня.

Во вторникъ наснаетъ очередь для дѣвицъ, копорья мспяшъ шалунамъ съ бѣльшею хипроспью: припавшись въ какомъ шбудь домѣ и пригпшпшвъ кружки съ водою, онѣ спавяшъ на караулъ дѣвочку, копорая, при появленш молодого человека, поааетъ знакъ; дѣвицы выбѣгаютъ изъ засады и ловятъ его съ ужаснымъ крикомъ, на копорый сбѣгаются подруги ихъ изъ сосѣднихъ домовъ. Двѣ или три сильнѣя дѣвицы держатъ молодца за руки, а прочія окашиваютъ его водою изъ кружекъ, и не прежде оппускаютъ, какъ порядочно выкупавъ. Эпа забава молодежи: мужшны же веселятся шаче. Утромъ въ понедѣльникъ, креспьяне опсправляютъ гурьбою съ поздравленіемъ къ своему помѣщику, кошо-

рый встречаетъ ихъ, какъ благочестивый Христіанинъ. Они подходятъ къ нему одинъ за другимъ, съ низкими поклонами, и подносятъ по курицѣ или по другой какой либо дворовой птицѣ. Господишъ, въ знакъ благодарности, приказываетъ выкапшишъ на господскій дворъ бочку водки для угощенія крестьянъ, и когда они спанушъ около нея въ кружокъ, беретъ большую кружку, наполнишъ ее виномъ и подчуетъ спарнаго изъ крестьянъ, а пиотъ, выпивъ до дна, передаетъ кружку сосѣду. Такимъ образомъ чаша круговая обходитъ пирующихъ до пѣхъ поръ, пока они не осушатъ бочки. Если крестьяне опорожнишъ ее прежде вечера (что случается не рѣдко), господишъ приказываетъ выкапшишъ другую: ибо онъ обязанъ угощать крестьянъ своихъ до захождения солнца, если только они устоятъ на ногахъ. Съ солнечнымъ закапомъ, звуки колокола даютъ госпямъ знать, что пора расходиться: пѣ, которые могутъ еще держаться на ногахъ, — плешушъ домой; другіе ложаешъ среди улицъ и шамъ почиваютъ, если жена или дѣлпи не позаботяшся опнеси ихъ на носилкахъ; иные же спятъ до просыпа на господскомъ дворѣ. Отверашнелно смотрѣвшъ на сихъ пьяницъ, которые, не проглотивъ куска хлѣба, напиваюшся, и какъ свиньи валяюшся въ нечистотѣ <sup>с<sup>1</sup></sup>). Разъ видѣлъ я,

какъ одного изъ сихъ несчастныхъ взяли мертваго на шельгѣ, хотя не было еще и двухъ часовъ по полудни. Эпопѣ спранный обычай губить многихъ преждевременно, и при всемъ томъ у Казаковъ безпрестанно веришся на языкѣ грубая пословица: коли не напиваешься до пьяна, такъ лучше пить воду. Трезвый Казакъ съ ипрудомъ засыпаеиъ послѣ обѣда, но пьяный спитъ такъ крѣико, что на утро ничего не помнитъ о днѣ прошедшемъ; шериетъ въ вишѣ разсудокъ, и только по виду походитъ на человека. Въ такомъ положеніи Украинцы ни чѣмъ не дорожатъ, и если кто хочетъ выманить подарокъ, то обыкновенно избираетъ для сего попойку: пьяные Малоросіане весьма щедры. Госпѣ показывается видѣ, что пьетъ опѣ души съ хозяиномъ; замѣнивъ же дѣйствіе водки, проситъ пу вещь, копорал ему понравилась, и получивъ оную, немедленно отпрашиваетъ домой. На утро хозяинъ, не помня о прошедшемъ днѣ, удивляется, не находя подаренной вещи, шужитъ, жалѣетъ о своей щедрости и ушѣшается только мыслью, что и самъ вознаградитъ потерю свою такою же хипроспью.

Разговоръ о нашихъ Казакахъ или Русскихъ, расскажем все, что только сохранила память наша, какъ они поступаютъ въ различныхъ случаяхъ и обстоятельствевахъ жиз-

тн. Взглянемъ во первыхъ на ихъ медицину. Я видѣлъ Казаковъ, которые, чтобы избавиться отъ лихорадки, разводили въ чаркѣ иѣннаго вина ползаряда пороха, вышивали смѣсь сію, ложились спать и на утро вставали въ добромъ здоровьи. Кучерь мой нѣсколько разъ прогонялъ лихорадку смѣью лекарствомъ, которое вѣроятно не поправился Господамъ Медикамъ и Аптекарямъ. Иные иѣшаютъ пепель съ виномъ: дѣйствіе тоже. Часто видалъ я, какъ Казаки, уязвленные стрѣлами, но недоспашку хирурговъ, сами покрывали свои раны небольшимъ количествомъ земли, расперной на рукѣ со слоною: сіе простое средство вылечивало ихъ не хуже драгоценнаго бальзама. Это доказываетъ, что нужда спольже изобрѣтательна въ Украинѣ, какъ и въ другихъ земляхъ, и напоминаетъ мнѣ одного Казака, который на берегѣ Самары варилъ уху въ деревянномъ ковшѣ (ковшъ сей Польки и Казаки возятъ за арчакомъ для поскія лошадей). Казакъ, раскаливъ гольши, бросалъ ихъ въ ковшъ, повпоря сіе до тѣхъ поръ, пока вода закипѣла и рыба сварилась: средство съ перваго взгляда довольно глубокое, но оно показывается умъ изобрѣтательный.

Какешя выше упомянули мы о гоздекѣ: скажемъ еще нѣсколько словъ объ ономъ. Одер-

дѣшныя сею болѣзью, которую Французы называютъ колпуномъ (2), крутой годъ чувствуютъ сильное расслабленіе въ членахъ, и опть нестерпимой боли нервъ, спонунтъ безпрерывно. По прошествіи года, на головѣ больного въ одну ночь выстунаетъ сильный пошъ, волосы склеиваются, скапываются въ клочки и походятъ на хвостъ прески рыбы. Тогда только больной получаетъ облегченіе и чрезъ нѣсколько дней совершенно оправляется; но видъ волосъ его опвраппшеленъ: расчесать ихъ невозможно. Если больной опсприжентъ клочки, прежде испеченія двухъ дней; то соки, которые выходили порами волосъ, приступаютъ къ глазамъ и несчастный теряетъ зрѣніе.

Болѣзнь сія въ Украинѣ почтается неизлечимою; но я многихъ исцѣлялъ опть оной пѣмъ же средствами, которыми во Франціи лечатъ опть болѣзни венерической. Иногда одержимые гоздекомъ опправляются на время въ чужіе края, и съ переменною климатою, почувствуютъ опть исцѣляются. Впрочемъ болѣзнь сія неприличива, если пьешь изъ одного сосуда съ больнымъ; но сообщается мужемъ женѣ и на оборотъ. Врачи Украинскіе различаютъ женскій гоздекъ опть мужскаго и утверждаютъ, что старыя бабы порняютъ людей, давая имъ вѣшь какія-шо травы, или окуривая парами, опть

чего мозгъ въ головѣ повреждается, а вскорѣ являешся и болѣзнь. Иногда и дѣлн родящся съ волосами слипшимися, но это добрый знакъ: ибо волосы младенца распушывающся съ лѣшамн и можно бытъ увѣрену, что къ нему шкогда не придетъ гоздекъ <sup>63</sup>).

Берега Дѣйпровскіе замѣчательны безчисленнымъ количествомъ мошекъ: упромъ летающъ мухи обыкновенныя, безвредныя; въ полдень являющся большія, величиною въ дюймъ, нападающъ на лошадей и кусающъ до крови; но самыя мучительныя и самыя несносныя комары и мошки появляющся вечеромъ: опъ ихъ невозможно спастъ иначе, какъ подъ Казацкимъ *пологомъ*, ш. е. въ небольшой палаткѣ, если только не захочетъ имѣть распушанаго лица. Я могу въ этомъ поручиться, потому, что самъ былъ проученъ на опытъ: опухоль лица моего едва опала чрезъ три дня, а вѣки такъ раздумь, что я почти не могъ глядѣть: спрашно было взглянуть на меня. Казаки защищающся опъ мошекъ *пологомъ*. Сія палатка дѣлаешся такымъ образомъ: вырубивъ 15 орѣховыхъ вилъ, поличною въ палець, а длиною около  $2\frac{1}{2}$  футовъ, вшыкающъ оныя въ землю, одна опъ другой на 2 фуса; на вилы кладунъ пянь перекладниъ вдоль и пянь поперегъ, привязывая ихъ бичевкамн. Сверху накидываешся нарочно для сего сдѣланное

полощию, которое закрывается не только верхъ и бока, но спускается на одну фузу на землю: концы сн подгибаются подъ пощель для того, чтобы мошки не залезали въ палатку. Въ пологъ безъ пруда могутъ лежать два человека. Впрочемъ одни только начальники спятъ подъ защитною пологомъ: ибо не всякій Казакъ въ состояннн имѣть такую небольшую палатку. Во время дождя пологъ закрывается пощелью: все это гораздо понятнѣе изъ рисунка (4). Чтобы избавишься отъ мушкетельныхъ комаровъ и мошекъ, одно средство — прогонять ихъ дымомъ; для сего надобно содержать пощельный огонь.

А. Б. В. Г. Д. Е. Ж. — пологъ, накрытый пощелью; З. И. К. двѣ вилы, на коихъ лежатъ перекладина Н. I, поддерживающая непромокаемую Турецкую пощель; сшитую изъ крѣпко-ссученыхъ шпокъ: пощель сн служитъ крышею для палатки.

Отъ мошекъ перейдемъ къ Саранѣ. Безчисленное множество оной въ Украинѣ припоминается мнѣ наказаніе, низпосланное Всевышнимъ на Египетъ, при Фараонѣ. Я видѣлъ, какъ бичъ сей перзалъ Украину въ продолженіе нѣсколькихъ лѣтъ сряду, особенно въ 1645 и 1646 годахъ. Саранча летитъ не тысячами, не миллионами, но шучами, занимая пространство на пять или на шесть миль въ длину и

на двѣ или на три мѣли въ шпригу. Приносима въ Украину почти ежегодно изъ Тапарін, Черкесіи, Бассы и Мингрели. восточнымъ или юговосточнымъ вѣтромъ, она пожраетъ хлѣбъ еще на корнѣ и праву на лугахъ: гдѣ только пучи ея пронсеуся или остановяся для опдохновенія, — тамъ чрезъ два часа не оспасяся ни былинки, и дороговизна на съѣстные припасы бываетъ ужасная. Бѣдствія увеличиваются въ триста разъ болѣе, когда сарагча не пропадаетъ до наступленія осени: ибо въ Октябрѣ мѣсяцѣ она умираетъ, но прежде смерти каждое насѣкомое кладетъ въ землю до 500 ящъ, изъ коихъ въ слѣдующую сухую весну выводятся бездна сарагчи. Если во время ея вывода случаются дожди, — она погибаетъ, и Украина избавляется отъ опустошенія на цѣлый годъ, развѣ только вѣтря принесетъ новыя пучи ея изъ Тапарін. Нѣтъ словъ для выраженія количества сарагчи: она совершенно наполняетъ воздухъ и помрачаетъ свѣтъ дневной. Полетъ ея лучше всего сравнить съ сѣжными хлопьями, разсыпавшимися вьюгою во все стороны. Когда она садится, — все поле покрывается ею и раздаются только шумъ, который она производитъ, играя растѣнія; оголивъ поле въ часъ или два, пуча поднимается и летитъ далѣе по вѣтру. Въ это время исчезаетъ свѣтъ солнца и небо



покрывается какъ будто мрачными облаками. Въ Юнѣ мѣсяцѣ 1646 года я долженъ былъ остановиться на двѣ недѣли въ недавно поспросномъ Новгородѣ, гдѣ заложена была мною крѣпость: увидѣвъ тамъ безчисленное множество саранчи, я не опомился опъ удивленія. Гадина вывелась въ окрестностяхъ Новгорода весною и не могла еще хорошо летать; но покрывала землю и наполняла воздухъ, такъ, что я не могъ безъ свѣчей обѣдать въ моей компаніи. Дома, конюшни, даже клѣва и погребъ были набиты ею. Чтобы выжечь сію незваную гостью изъ компаньи, я жегъ порохъ, курилъ сѣрою, — но все безъ пользы: какъ скоро отворяли дверь, безчисленное множество насекомыхъ вылетало и прилетало въ одно время. На улицѣ они кидались въ лице, садясь на носъ, щеки, брови, даже падали въ ротъ, если кто хотѣлъ вымолвить слово. Это неудобство еще значительнѣе въ сравненіи съ безпокойствомъ во время обѣда: разрѣзывая мясо на парелкѣ, вы по неволѣ давите саранчу, и едва раскроете ротъ, чтобы проглотить кусокъ, въ шужь минуту должны вылевывать влѣпѣвшую гадину. Люди самыя опытные приведены были въ опечаленіе неописаннымъ множествомъ саранчи: надобно быть самому очевидцемъ, чтобы судить объ этомъ наказаніи. Опустишъ

въ двѣ недѣли окрестности Новгорода и получивъ силу летать, саранча отправилась по вѣтру въ другія области. Я видѣлъ почтень ея: кучи насѣкомыхъ покрывали дорогу слоемъ, на четыре дюйма въ ширину, — такъ что лошади наши останавливались и только подъ сильными ударами плетни передвигали ноги: поднимая уши и фыркая, онѣ перескакивали съ большимъ страхомъ. Гадина, даваемая колесами повозокъ и лошадиными копытами, испускала смрадъ нестерпимый, для головы весьма вредный; я принужденъ былъ непрерывно держаться у носа плапокъ, намоченный уксусомъ. Свиньи съ жадностію пожираютъ саранчу и опгѣдаются весьма скоро; но шкпо не употребляютъ ихъ въ пищу, единственно по отвращенію къ гадинѣ, которая наноситъ столько большой вредъ. — Саранча живетъ не болѣе 6½ мѣсяцевъ, но распложается и на слѣдующій годъ: Октябрь мѣсяць останавливаетъ полетъ ея; тогда каждое насѣкомое выкапывается хвостомъ яму, и положивъ въ оную до 500 яицъ, зарываетъ ихъ ногами; послѣ сего умираетъ. Ни дождь во время несенія яицъ, ни сильный зимній холодъ, не употребляютъ зародышей; весною же, въ половинѣ Апрѣля, когда солнечные лучи нагреваютъ землю, саранча вылупляется изъ яицъ и распложается, но не прежде шести недѣль получаетъ способность

лешань; до того же времени опходитъ не далеко отъ мѣста своего рожденія. Укрѣпясь въ силахъ, она направляетъ полетъ свой по вѣпру: поспоянный вѣпръ сѣверозападный вгоняетъ ее въ Черное море, а вѣпры другихъ странъ разносятъ бичъ сей по Украйнѣ. Если весною, при возрожденіи саранчи, въ продолженіе 8 или 10 дней случится погода дождливая, то всѣ зародыши погибають. Равнымъ образомъ и лѣтомъ осьми или десятидневный непрерывный дождь, оспанавливая полетъ саранчи, истребляетъ ее и избавляетъ Украйну отъ опущеній. Впрочемъ лѣто въ Украйнѣ обыкновенно сухое и жители спрдають отъ саранчи до Октябрия мѣсяца. Вотъ что замѣчено мною въ долговременное пребываніе въ Украйнѣ о семъ насѣкомомъ! Оно бываетъ по шшиною въ палець, а въ длину имѣетъ отъ 5 до 4 дюймовъ. Люди, свѣдуице въ языкѣ Халдейскомъ, рассказывали мнѣ, что на крыльяхъ саранчи Халдейскими буквами пачерпана надпись: *Гитъъ Божій*. Предоставляю судить о справедливости сего знапокамъ языка Халдейскаго <sup>65</sup>).

Теперь перейдемъ къ описанію весьма замѣчательнаго звѣрка, который водится по ту сторону Дибра, между впадающими въ оный рѣками — Сулою и Запосемъ. Жители называютъ его Байбакомъ <sup>66</sup>). Видомъ и ве-

личиною онъ походилъ на Варварійскаго кролика; имѣетъ чешыре зѹба: два въ верхней челюсти и два въ нижней; цвѣтомъ и шерстью сходенъ съ барукомъ; живетъ въ норахъ, и подобно кроликамъ, спитъ намъ съ Октябрю мѣсяца по Апрель; весною выходитъ изъ норъ, бѣгаетъ по полямъ и запасается на зиму кормомъ. Зимній сонъ его очень продолжителенъ. Байбаки весьма домовиты и гостованы кормъ по инстинкту; можно даже сказать, что они имѣютъ у себя невольничковъ: ибо мѣшковыхъ своихъ поварихъ кладутъ на спину и наваливаютъ имъ на брюхо сухихъ листьевъ, которые звѣрки обхватываютъ лапками, или лучше сказать руками, (лапы ихъ животноыя похожи на руки почти такъ же, какъ у обезьянъ); потомъ пащутъ невольничковъ къ норѣ за хвосты, какъ будто бы саши, и заспавляютъ ихъ переносить въ норы листьевъ. Часто я заспавлялъ байбаковъ за сею работою, проводя изъ любопытства цѣлыя дни въ наблюденіи за ними; разрывалъ даже жилища ихъ и находилъ множество норъ, разбитыхъ на небольшіе покойчики, изъ коихъ нѣкоторыя служили жилищами, другіе гробницами и кладбищами для хороненія умершихъ, а иные не извѣстно для какого употребленія. Восемь или десять домиковъ находились вмѣстѣ, и каждый звѣрокъ

имѣлъ въ шихъ свой опидѣльный покойчикъ. Байбаки наблюдаютъ у себя епругую полицію; республика ихъ ни сколько не уступаетъ республикѣ пчель и муравьевъ, о коихъ такъ много было швано. Всѣ вообще байбаки гермафродиты. Молодые звѣрки, пойманные въ Маѣ мѣсяцѣ, легко дѣлаются ручными; на рынкѣ они продаются по одному еу или по 6 лiардовъ. Я многихъ изъ шихъ выросшилъ; прекрасныя звѣрки сiи доставляютъ такое же удовольствіе, какъ обезьяны и бѣлки, и шшются одинаковою съ шми шщею.

Я забылъ упомянуть, что байбаки весьма хитры: они выходятъ изъ норъ для сбирания корма не иначе, какъ поставивъ караульнаго на возвышенці. Замѣшивъ кого нибудь, караульный спавившея назаднія лапки и свисшшть: байбаки скрываются въ норы, куда свѣшшшть за шми и спрактъ ихъ. Въ норахъ ошавшся они до шого времени, пока люди не уйдуть. — Рѣка Сула ошсшшшть на 6 миль отъ Запоя, а Дiвиръ протекаетъ на 15 или 20 миль отъ границы Моековой: тамъ только и водятся байбаки; они изрыли землю подобно муравейнику, такъ что опасно по ней ѣздить верхомъ: ибо лошадь можетъ переломать въ норахъ ноги. Это несчастіе случалось не одинъ разъ и съ моимъ конемъ. Креспыяне ловятъ байбаковъ въ Маѣ или въ Іюнѣ мѣсяцахъ слѣ-

дующимъ образомъ: поспавивъ надъ порою мѣшокъ или сѣпь, они вливаюиъ въ пору они пиши до шеспи ушаповъ воды; байбаки, выжишые водою, попадаюиъ въ сѣпь. — Впрочемъ и ручшые звѣрки не забываюиъ своей напуры: съ наспупленіемъ Октября мѣсяца, они зарываюиъся въ домахъ, и вѣрояпно проспани бы шамъ около полугода, подобно сонимъ и суркамъ, если бы не будиши ихъ. Бывши у меня байбаки спани иногда болѣе двухъ недѣль; я опыскивалъ пору ихъ, но они спановились уже дикими.

Въ Украинѣ водиши родъ перепелокъ съ голубыми ногами: мясо ихъ смертельно.

По спешимъ, около Днѣпровскихъ пороговъ, встрѣчалось мнѣ животиное, которое по Русски называеиъ Сутакомъ. Величиною оно съ козу, ноги имѣеиъ весьма тонки, на головѣ два рога бѣлые и лосияиъся, шерсть мягкую, гладкую и пѣжлую, какъ апласъ, когда животиное лияеиъ. Въ послѣдствіи она приимаеиъ цвѣиъ кашпановый и грубѣеиъ, но все мягче козшой. Не имѣя носовой кости, сутакъ можеиъ цѣпалъ праву не иначе, какъ пиписъ назадъ. Я пробовалъ его мясо: вкусомъ оно не усипуаеиъ козляишиъ; рога же сутака бѣлые, гладкіе, лосияиъся и шерерь хранио, какъ рѣдкоспъ.

По спешимъ Украискимъ разгуливаюиъ

цѣлыми стадами оленя, лани, сайги; попадаются также, кабанья величавы необыкновенной. Дикія лошади ходять стабунами отъ 50 до 60 головъ; не рѣдко онѣ засиравляли насъ брались за оружіе: издали мы принимали ихъ за Татарскую конницу. Впрочемъ дикія лошади неспособны ни къ какой работѣ, и хотя жеребята могутъ сдѣлаться ручными, но также ни къ чему не годны, развѣ только для пищи: мясо ихъ чрезвычайно вкусно и даже иѣжигѣ пеляшны, впрочемъ на мой вкусъ не такъ припно. Сначность его Украинцы заглушаютъ приноснями, которыми избыточно приправляютъ всѣ свои кушанья: они ѣдятъ перецъ какъ горохъ. Дикую лошадь усмирить невозможно — она полезна только для мяснаго ряда, гдѣ конна продается вмѣстѣ съ говядиною и бараниною. Впрочемъ дикіе кони разбины на ноги: копыта ихъ разро-спаются, дѣлаются полсыыми (ибо шкпо не обрѣзывается ихъ) и не дозволяютъ лошади быстро скакать. Такимъ образомъ конь, не-покорный волѣ смертнаго, мшася быспро-пы своей — ясное доказательство Божественнаго Провидѣнія, которое предназначило жи-волное сіе на службу челоѣка!

По берегамъ Дибира водятся пшцы съ такими огромными шеями, что онѣ могутъ въ своихъ зобахъ, какъ будно въ садкѣ, дер-

жалть живую рыбу и доспавать ее оппуда себѣ на пищу <sup>67</sup>). — Подобныхъ птицъ видаль я въ Западной Индіи. Изъ другихъ пернатыхъ — журавль самая замѣчательная и самая обыкновенная птица.

Буйволы и вообще крупнаго скопа много по границѣ Московской; тамъ же водятся бѣлые зайцы и дикіи кошки. — На предѣлахъ Валахіи попадаются длинношерстныя овцы, съ короткими, но широкими треугольными хвостами, которые имѣютъ 10 дюймовъ въ поперечникѣ и столько же въ длину. Сія хвосты состоятъ изъ превосходнаго жира и вѣсятъ иногда болѣе 10 фунтовъ.

Вельможы имѣютъ прекрасныхъ лошадей парашованныхъ, т. е. изнеуренныхъ какъ леопарды; ихъ запрягаютъ въ кареты, когда пужно ѣхать ко двору.

Главный недоспапокъ Украйны — въ соли, которая привозится изъ Покуціи, обласпи Польской, лежащей на границахъ Трансильваніи, въ 80 или 100 миляхъ отъ Украйны. Всѣ испочки Покуціи имѣютъ воду соленую, изъ которой соль вываривается такимъ же образомъ, какъ и у насъ во Франціи. Жители дѣлаютъ изъ нея родъ небольшихъ хлѣбовъ, полциною въ дюймъ, а длиною около двухъ дюймовъ; 500 паковыхъ хлѣбовъ продаются по одному су. Соль, добываемая въ Покуціи,



имѣетъ вкусъ пріятный, но крѣпостью уступаетъ Французской. Добываютъ соль также изъ ольховой и дубовой золы и называютъ Коломесью; съ хлѣбомъ она весьма пріятна. — Не далеко отъ Кракова, въ Величкихскихъ копяхъ, находится соль каменная, чистая какъ кристалъ.

Кромѣ того въ Украинѣ недостаетъ хорошей воды: этому обстоятельству, по мнѣнію моему, опчасли должно приписатьъ болѣзнь колтуна.

Хотя Украина лежитъ подъ одинаковою широтою съ Нормандією, однакожь спужа въ ней суровѣе и съ нѣкотораго времени не только жители, особенно люди военные, но даже кони и вообще вьючный скотъ, не въ силахъ переносить холода нестерпимаго. Счастливѣе еще тотъ, кто спасается отъ смерши, опморозивъ пальцы, уши, носъ, щеки, или другія части тѣла <sup>68</sup>). Въ сихъ членахъ естественная теплоота исчезаетъ иногда мгновенно, зараждается оппоновъ огонь и они опадають. Человѣкъ теплокровный хотя не можетъ вдругъ опморозить членовъ, но отъ спужки появляются на нихъ вереды, которые производятъ боль столь же мучительную, какъ и болѣзнь венерическая. Это доказываетъ, что спужа въ Украинѣ гибельна не менѣе огня. — Вереды сначала бываютъ въ горошину, но

чрезъ нѣсколько дней, иногда чрезъ нѣсколько часовъ, увеличивающіяся и покрываютъ весь членъ, конпорый послѣ того опивалася. Двое изъ моихъ знакомыхъ лишились такимъ образомъ самаго чувствительнаго органа.

Обыкновенно супруга обхватываетъ человека вдругъ и съ такою силою, что безъ предосторожности невозможно избѣжать смерти. Люди замерзаютъ двойнымъ образомъ: одни скоро; смерть ихъ можно назвать даже спокойною: ибо они умираютъ во время сна, безъ долговременныхъ страданій. Кто пустился въ дорогу на конѣ или въ повозкѣ, но не возьметъ необходимыхъ предосторожностей, худо одѣнется, и припомъ не можетъ перенести жестокой спужки; посперва опмораживается оконечности рукъ и ногъ, потомъ нечувствительно самыя члены, и мало по малу приходитъ въ забытїе, похожее на оцѣпенѣніе: въ это время сильная дремота клонитъ васъ ко сну. Если дадутъ вамъ уснуть, вы заснете, но иногда уже не пробудитесь; если же сбережете всѣ свои силы и прогоните сонъ, или спутники васъ разбудятъ, — жизнь ваша спасена. Случалось и мнѣ споятъ на прагъ смерти: я засыпалъ отъ холода, по слуги мои, крѣпкіе нѣблосложеніемъ и привычныя къ спужѣ, нѣсколько разъ распалкивали меня, соннаго. — Другіе умираютъ не такъ

скоро, но смерть ихъ прудиѣе и мучительнѣе. Природа человѣческая не въ состояніи даже перенести тѣхъ мученій, которыя приводятъ спрадалцевъ почти въ бѣшенство. Такой смерти не избѣгаютъ люди самаго крѣпкаго тѣлосложенія. Стужа проникаетъ въ почки и обхватываетъ поясницу; всадники опморазиваютъ подъ броню животъ, особенно кишки и желудокъ. Поэтому-то спрадалецъ чувствуетъ неутолимый голодь. Принявъ пищу самую легкую, на прищѣръ бульснъ, онъ извергаетъ ее немедленно съ болью мучительною и коликами нестерпимыми; спонетъ безпрестанно и жалуется, что внутренности его раздражены. Предоставляю ученымъ врачамъ изслѣдовать причину такихъ ужасныхъ спраданій; замѣчу только, что нѣкоторые любознательные Украинцы, желая узнать, отъ чего болѣзнь сія столь мучительна, вскрывали труны и находили большую часть кишекъ почернѣлыми, обожженными и какъ будто бы склеившимися. Это убѣдило ихъ, что подобныя болѣзни неизлечимы и что больной спонетъ и кричитъ день и ночь безпрестанно, по шѣрѣ того, какъ въ опмороженныхъ внутренностяхъ появляется аншоновъ огонь: продолжительная, мучительная смерть его неизбежна.

Въ 1646 году, когда Польская армія вступи-

шла въ Московскіе предѣлы, для пресѣченія возвращающаго пуши Татарамъ и освобожденія плѣненныхъ или жиптелей, — жестокая спужа принудила насъ снѣшься съ лагеря: мы потеряли болѣе 2000 человекъ, изъ коихъ многіе погибли описанною нами мучительною смерпью, другіе же возвратились калеками. Холодъ не пощадилъ даже лошадей, хотя онѣ и покрѣпче насъ: во время похода пало ихъ болѣе тысячу, въ томъ числѣ шестъ лошадей подъ кухнею Генералъ Лейтенанта Потоцкаго, бывшаго въ послѣдствіи Короннымъ Гепманомъ и Каспеляномъ Краковскимъ. Спужа захватила насъ близъ рѣки Мерлы, впадающей въ Днѣпръ <sup>69</sup>). Въ Украинѣ защищаютъ себя отъ оной единственно тѣмъ, что укупываются въ теплую одежду и запасаются разными вещами, предохраняющими отъ холода. Что касается до меня, то я, путешествуя въ карениѣ или въ повозкѣ, клалъ на ноги для тепла собаку, укупывалъ ихъ суконнымъ одѣяломъ, или волчьей шубою; лице же, руки и ноги напиралъ вишнымъ спиртомъ, которымъ смачивалъ также и чулки, оставляя ихъ высыхать на ногахъ. Слѣди предоспорожностями, съ Божьею помощію, я избавился отъ несчастій, мною описанныхъ. Спужа бываетъ еще опаснѣе для того, кто не употребляетъ горячей пищи и пивья, по примѣру Украинцевъ, которые при

раза въ день ѣдятъ родъ похлебки изъ горячаго пива съ масломъ, перцомъ и хлѣбомъ, и пѣмъ предохраняють свою внушренность опъ холода.



# ОБЪ ИЗБРАНІИ КОРОЛЕЙ

## ПОЛЬСКИХЪ.

---

По смерти Сигизмунда III, Архіепископъ Гнѣзненскій, заслужившій мѣсто Короля, назначилъ конвокаціонный сеймъ. На этотъ сеймъ, собравшійся въ Варшавѣ подъ его председательствомъ, чрезъ двѣ или три недѣли по кончинѣ Государя, явились всѣ Сенаторы: условясь о времени и мѣсцѣ Королевскаго избранія, они разѣхались по своимъ воеводствамъ, для созванія частныхъ сеймовъ, состоявшихся въ каждомъ воеводствѣ изъ окружныхъ дворянъ, которые не пропускаютъ случая явиться на оныя, въ назначенное время. Тамъ каждый разсуждаетъ и хлопочетъ, кому поднесши корону; подають разные голоса, смотря по своимъ склонностямъ; наконецъ, послѣ долгихъ споровъ и прѣвій, соглашающихся и назначающихъ нѣсколько Прищевъ, изъ коихъ депутатъ ихъ долженъ выбрать на элекціонномъ сеймѣ Государя, по предъявленіи своихъ полномочій на избраніе Короля изъ пяти или шести назна-

ченыхъ имъ Принцевъ. Каждый Сенапторъ собираетъ подобныя частныя сеймы въ своемъ воеводствѣ. — Хотя депутатами воеводствъ бывають обыкновенно самыя сильныя и знаныя вельможи, копорые носему имѣють на своей сторонѣ большинство голосовъ и первенствуютъ на сеймахъ; однакожь говорятъ на оныхъ не иначе, какъ олт имени всего рыцарства. Сии депутаты еще до открытія общаго сейма соглашуются между собою въ главномъ дѣлѣ, такъ что вся власть находится въ ихъ рукахъ, хотя впрочемъ никакое предложеніе не можетъ быть принято безъ согласія всѣхъ депутатовъ и одиень противный голосъ: *ne позволяли* не только оспаривается избраніе Короля, но уничтожается рѣшеніе Сенапторовъ, даже на обыкновенныхъ сеймахъ.

Коренныя законы Республики объ избраніи Короля суть слѣдующіе: 1) Дворянствъ Польскій не можетъ искасть короны; не можетъ также предлагать кандидатомъ другаго дворянина, ни подавать голоса въ его пользу. 2) Избираемый Король долженъ исповѣдываться въру Каптомгическую, Апостольскую, Римскую. 3) Король избирается изъ иностранныхъ Принцевъ, для того, чтобы не имѣлъ въ Республикѣ поземельной собственности. Сыновья умершаго Государя Польскаго, если бы они ро-

дѣлшсь даже въ предѣлахъ Республики, почитаются за шюспрашцевъ и не имѣють права кореннаго Польскаго дворянства — покупать наследственныхъ помѣстьевъ. Посему они могутъ получить корону. Такъ былъ избранъ старшій сынъ Сигизмундовъ Владиславъ IV, а послѣ бранъ его, шшѣ царствующей Иоаннъ Казимиръ. Впрочемъ, не смотря на сіе, Польская корона оспается по прежнему избирательною.

Избраніе Короля обыкновенно происходитъ на чешномъ полѣ, въ полмиль отъ Варшавы, резиденціи Короля и сполшцы Мазовіи. Сеймы обыкновенныя собираются въ Варшавскомъ замкѣ, попому, что сей городъ лежитъ въ средшѣхъ обласшяхъ, подвластныхъ Республикѣ. Избраніе Владислава происходило въ полмиль отъ Варшавы, по Данцигской дорогѣ; тамъ поле, на 1200 шаговъ въ окружности, окопано было неглубокимъ рвомъ, шириною отъ 5 до 6 фушовъ, чтобы только лошади не могли перескочить чрезъ оный. Въ семъ укрѣпленіи спояли двѣ большія палатки: одна для Королевскаго избранія — въ ней засѣдали Сенаторы, а другая для совѣщанія денушановъ воеводешвъ. Сіи послѣдніе прежде, нежели войдутъ въ торжественное собраніе Сенапа, разсуждаютъ между собою, показываютъ полномочіе отъ частныхъ сеймовъ и объявляютъ,



на что именно они могутъ согласиться, или чего принять не въ правѣ. Депутаты являлись на таковыя совѣщанія ежедневно, и въ продолженіе добрыхъ шести или семи часовъ, поддерживаютъ доводами и краснорѣчіемъ вольности рыцарства. Избраніе покойнаго Короля Владислава продолжалось 15 дней, и во все это время 80,000 вооруженныхъ всадниковъ, находившихся въ услуженіи Сенаторовъ, окружали мѣсто избранія: ибо каждый Сенаторъ имѣлъ опрядъ войска, болѣе или менѣе многочисленный, смотря по его силѣ: воевода Краковскій привелъ на сеймъ около 7000 всадниковъ. Это происходило опъ того, что Сенаторы отправлялись на сеймъ въ сопровожденіи друзей своихъ и слугъ, хорошо вооруженныхъ и готовыхъ въ случаѣ раздоровъ поддерживать свою сторону саблями. Еще замѣльте, что все рыцарство не спускало съ сейма глазъ, и при малѣйшемъ несогласіи депутатовъ, готово было сѣсть на коней, чтобы наказатъ нарушителей вольности.

Наконецъ, послѣ многихъ засѣданій, согласились о назначеніи Короля; всѣ или по крайній мѣрѣ знавшійшіе Сенаторы и Депутаты изъявили согласіе свое письменно (объявлено было о семъ уже на слѣдующій день); потомъ разѣхались по домамъ и наказали друзьямъ своимъ и служивелямъ явиться, согласно съ

назначеніемъ Коропшаго Гепмана, подѣ коронное знамя для провозглашенія новоизбраннаго Короля и привѣнчивованія его пальбою. На слѣдующее утро, когда послѣ проскрапшаго крика »да здравствуетъ Король Владиславъ«, раздались выстрѣлы изъ пунекъ и ружей, и всерьцарство, довольное выборомъ, съ воспоргомъ повпорило до прехъ разъ имя Королевское, — Сенапоры вспали съ мѣсцъ своихъ и знапшѣйшіе изъ ихъ оппавились къ Владиславу, копорый находился въ полмиль ошъ мѣсца избранія, въ одной деревнѣ. Они привѣнчивовали сего Припца опъ имени Республпкп, извѣспили о избраніи его сеймомъ, управпшвали припшъ корону, мудро управлпшъ Государствомъ, увѣрпя въ повпновеніи и вѣрпоспн будущпхъ его подданныхъ. Владиславъ согласился: тогда Сенапоры показали ему законы и сптапушы, хопя онъ давно уже зналъ о ихъ. Король обѣщаль хрпшшъ оные непарушпмо. На другой дешъ опвели Короля въ Варшаву, гдѣ онъ въ церкви Св. Іоанна, въ прпсупспвпш сейма, предѣ алтаремъ поклялся:

1) Не прпсвопвалъ коронныхъ имѣпшй, а польвовалъсь доходами съ одпшхъ только помѣспшевъ, для Королевской особы назначенныхъ.

2) Не покупалъ для себя и не имѣлъ въ Республпкѣ шп одной пяди земли.

3) Безъ согласія сейма не набпралъ войска.

4) Не браць подь спражу дворянина ни за какія пресупленія, исключая Государствен-ныхъ и оскорбленія Величества, если прой-десть 24 часа по совершеніи просупка.

5) Безъ согласія Республики не объявлять войны, и не опшравлять посольствъ по дѣламъ Государственнымъ.

6) Имѣнь при себѣ безоплучно прехъ Сенаторовъ, копорые обязаны присутство-вать въ его Совѣнѣ и бдишельно смонрѣнь за его поспупками, чшобы они не клонились ко вреду Республики.

Сенаторы сн находящия при Король по очереди, смѣняясь чрезъ три мѣсяца: шакимъ образомъ каждый шагъ Король дѣлается извѣшнымъ.

7) Безъ согласія Сенапа не всупаць въ бракъ, не заключаць договоровъ, не выѣзжань изъ границъ Королевства.

8) Не жаловать дворянствомъ людей под-лыхъ ни за какія заслуги, исключая оказан-ныхъ Королевству, по и шо съ согласія Се-напа 7°).

Не смонря на шаковья условія, Король пользуеть власнью жаловать церковные при-ходы и коронныя имѣнія, оспалющіеся праз-днши, по обязань награждать шолько Поль-ское рыцарство и преимущественно заслуги, оказанныя Республикѣ на поль чести, въ

посольствахъ и другихъ общественныхъ должностяхъ, чѣмъ возбуждѣнъ шѣмъ соревнованіе рыцарства къ подвигамъ на пользу общества.

Жалуя коронныя имѣнія, онъ можетъ позволять выдѣлку въ нихъ попаша, отъ котораго старослы получаютъ большіе доходы, хотя сей промыселъ и испреблаетъ лѣса.

Король раздаетъ всѣ безъ исключенія должности, и низшія и высшія, но не иначе, какъ на всю жизнь: никто не можетъ отспавить чиновника безъ его согласія, или безъ суда.

Король сзываетъ Сеймы и назначаетъ время для собранія оныхъ, обыкновенно чрезъ два года.

По повелѣнію Короля, когда онъ лично предводительствуетъ войскомъ, рыцарство обязано составить Посполное Рушенъе: дворянствъ, неявившійся подъ знамена, лишается головы, поместство его перелетъ дворянское достоинство, имѣніе отбирается въ казну. Хотя всѣ преимуществва, кои онъ пользуется Король Польскій! Власть его весьма ограничена; часно онъ бываетъ принужденъ соглашаться на предложенія, для него неприятныя. Впрочемъ онъ глава Республики; дѣла приводятся въ исполненіе именемъ Королевскимъ, хотя Король, какъ мы уже сказали, ничего не можетъ сдѣлать безъ согласія Сейма или Сенапа.

## ВОЛЬНОСТЯХЪ ПОЛЬСКАГО

## ДВОРЯНСТВА.



Всѣ дворяне Польскіе равны между собою, имѣютъ одинакія права и не знаютъ различія въ преимуществвахъ, которыми пользуются во Франціи, Германіи, Италіи, Испаніи и въ другихъ земляхъ Герцоги, Маркизы, Графы и Бароны; они могутъ называться только *старостали*, когда получаютъ отъ Государя коронное помѣстье. Это происходитъ отъ того, что дворяне въ Польшѣ владѣютъ своими помѣстьями не на ленномъ правѣ; тамъ самыя бѣдныя дворяне также много о себѣ мечтаютъ, какъ и богатые, хотя и оказываютъ глубокое уваженіе къ короннымъ чиновникамъ. Всѣ дворяне, даже самыя мелкіе, мечтаютъ со временемъ, Королевскою милостію, попасть въ Сенаторы, и для того съ малолѣтства учатся языку Латинскому, на которомъ писаны

законы Польскіе. Сверхъ того, подспрекаемые надеждою получивъ коронное помѣстье, они стремятся другъ предъ другомъ на поле чести, ищутъ случая обративъ на себя вниманіе полководца подвигами блестящими, благородными, чтобы заслужить его ходатайство предъ Гоеударемъ, конюрый въ поелѣдствіи награждаетъ ихъ вакантными помѣстьями.

Мы уже сказали, что дворянство избираетъ Короля, и что Гоеударь не въ правѣ по испеченіи 24 часовъ заключить въ тюрьму дворянина ни за какое преступленіе, неключая оскорбленія Величества. Кромѣ того до окончанія суда, до произнесенія приговора и безъ проскрапнаго вызова для выслушанія онаго, не лзя взять подъ спражу дворянина, пакъ что обвиняемый можетъ между нѣмъ просить судей и даже приушепствовать при допросѣ свидѣтелей, не опасаясь лишиться вольности. Оужденный укрывается въ монастырь, обыкновенное убѣжище безсильныхъ преступниковъ; знающій же вельможа, смѣняется надъ правосудіемъ, и удаляется въ свои помѣстья съ еклами, достапочными для отраженія пропивниковъ, которые взвели на него уголовное дѣло. Дворянство, убившій дворянина, приговаривается обыкновенно къ лишенію головы, имѣніе его конфискуется, а самъ онъ

вызывается явиться предъ судомъ въ назначенное время. Разумѣется, чпо не найденся ни одного проепака, который, зная о смертномъ приговорѣ, представилъ бы свою повинную голову и ошдалъ ее въ руки палачу. Посему осужденный за неявку, объявляется безчестнымъ, и. е. всякій, встрѣпивъ преспуника, имѣетъ право умертвить его. Даже и пѣ, которые вмѣстѣ съ нимъ пьютъ и ѣдятъ, осуждаются на смерть. Если проптивная сторона слабѣ убійцы, то беретъ съ него деньги и оставляетъ преслѣдованіе, а преспуникъ, купивъ за двѣ или за три тысячи ливровъ милосивый указъ Королевскій, освобождается отъ позорной казни и получаетъ обратно свое имѣніе. Но преспунику безсильному одно спасеніе — бѣжать за границу; тогда имѣніе его описывается въ казну и ошдается въ пожизненное владѣніе какому нибудь дворянину: ибо Король не имѣетъ права владѣть онымъ. Время однакожь по словищъ уменьшаетъ преступленіе, и друзья бѣглеца, по прошествіи нѣсколькихъ лѣтъ, пользуясь или смертью проптивниковъ, или Королевскою милосивью, возвращаютъ его на родину; онъ получаетъ безъ труда и помѣстья свои, если они сколько нибудь значительны.

Совсѣмъ другая пѣсня у людей военныхъ: за малѣйшій преспунокъ сажаютъ подъ арестъ,

и опложивъ въ спорону дворянство; предають пресупника какъ солдапа военному суду, приговоръ коего исполняется немедленно.

Дворяне, не унижая себя, могутъ брать на откупъ земли и продавать сельскія произведенія, но торговать не имѣютъ права, какъ какъ и у насъ во Франціи.

Дворянинъ, получивъ обиду въ частной распрѣ, не обязанъ вызывать соперника на поединокъ и инакою пребывать удовлетворенія; вмѣсто сего, оскорбленный собираетъ какъ можно болѣе друзей и храбрыхъ слугъ, выѣзжаетъ съ ними въ поле, нападаетъ шамъ на соперниковъ, и если можетъ, бьетъ ихъ. Враги кладутъ оружіе не прежде, какъ порядочно подравшись, если общіе друзья не усилуютъ примирить ихъ и вмѣсто сабель подаютъ огромные кубки съ шокайскимъ, которыми они пьютъ здоровье другъ друга.

Дворяне, по примѣру владѣтельныхъ Князьковъ, могутъ вносить короны въ гербы свои, лишь по желанію пушки и спроить по сословію крѣпости: ни Король, ни Республика не вправѣ запретить сей вольности. Одного не доспаетъ имъ, чинобы сравняпья съ коронованными главами — права бить монету, копорая прежде чеканилась отъ имени Республики, а теперь отъ имени Короля.

Мы сказали уже, что власшь дворянъ надъ



кресстьянами или вассалами неограниченна, но только въ родовыхъ помѣстьяхъ; въ коронныхъ же, жалуемыхъ имъ въ пожизненное владѣніе, самовластїе не столь безпредѣльно ибо они не могутъ безъ суда казнить короннаго земледѣльца, ни опшимаць у него имѣнія. Государь, въ случаѣ жалобъ коронныхъ кресстьянъ на спароспу, оказываетъ имъ правосудіе и защищаетъ ихъ права.

Не лзя осудить дворянина на смерть за умерщвленіе кресстьянина чужаго помѣщика: убійца по законамъ платитъ только 40 гривенъ пени въ пользу наследниковъ убіеннаго (въ гривнѣ счисляется 52 су). Въ случаѣ смертноубійства, для осужденія кресстьянина достаточно свидѣтельствва двухъ дворянъ; но для улики дворянина попребно не менѣе 14 свидѣтелей изъ кресстьянъ.

Иноземцы лишены права покупать земли въ Республікѣ, такъ какъ и кресстьяне, которые не имѣютъ поземельной собственности. Хотя они платятъ большой оброкъ съ участковъ своихъ; но не могутъ ни продать, ни заложить оныхъ. Напрошивъ того помѣщикъ воленъ опшить землю у кресстьянъ своихъ во всякое время. Горожане, по вольностямъ и привилегіямъ городскимъ, владѣютъ въ городахъ домами, въ окрестностяхъ садами, имѣя право покупать ихъ и продаванъ. Такимъ

образомъ всѣ земли Республѣки, находящіяся въ рукахъ богатаго дворянства, исключая немногихъ коронныхъ деревень, пожалованныхъ Государями въ вѣчное и потомственное владѣнiе боярамъ, которые обязаны въ военное время, по пребыванiю Короннаго Генерала, являясь подъ знамена на своемъ издвигенiи немедленно и бывъ всегда готовыми на службу Отечеству. — Бояре стояли выше горожанъ, но ниже дворянъ; большею частiю бѣдны, исключая немногихъ заграничныхъ.

Дворяне, какъ мы сказали, вообще богаты; но въ Мазовiи, гдѣ шляхта составляетъ шестую частъ народонаселенiя, они ведутъ жизнь горькую и не спѣются ходить за сохою, или прислуживать вельможамъ. Впрочемъ гораздо благороднѣе пахать и служить вельможѣ, нежели сидѣть на козлахъ, на что рѣшаются только самые безмозглые шляхтичи. Двое изъ сихъ дворянъ, хорошей фамили, нѣсколько лѣтъ служили у меня въ кучерахъ, когда я былъ въ Польшѣ старшимъ Капитаномъ Артиллерiи и Королевскимъ Инженеромъ.

Опшны дворянъ свободны отъ земного посяга и войско можеть проходить оними только въ военное время; полки же располагаются по квартирамъ въ коронныхъ помѣстьяхъ. Если иудѣе достаешься многимъ бракъ-

ямъ, старшій дѣлать наслѣдство, а младшій первый выбираетъ долю свою.

Вдова, вышедшая за другаго мужа, вольна передать ему имѣніе свое, лишивъ наслѣдства дѣтей перваго брака. — Законъ сей содержитъ ихъ въ повиновеніи и послушаніи родителямъ.



## О ПРАВАХЪ ПОЛЬСКАГО

# ДВОРЯНСТВА.

---

Дворяне Польскіе почтительны и услужливы предъ высшими вѣсводами и коронными чиновниками; учтивы и ласковы съ равными себѣ соотечественниками; горды и несносны съ низшими; съ иностранцами же, коихъ въ Польшѣ впрочемъ не много, обходительны, хотя и неохотно принимаютъ ихъ въ свое общество: съ Турками и Тапарами знакомятся только саблями въ полѣ, съ Москвитянами не хотятъ знаться за грубость ихъ, къ Шведамъ и Нѣмцамъ питаютъ ненависть и отвращеніе, употребляя послѣднихъ въ одной крайней необходимости. Напротивъ того Французовъ называютъ своими братьями; они похожи на насъ и правами, и врожденною опкровенностью въ рѣчахъ, и веселостью, которая заставляетъ ихъ беззаботно пѣть и смѣяться. Съ своей стороны Франсузы, знакомые съ Поляками, весьма любятъ и уважаютъ ихъ. Дворяне Польскіе вообще добры, щедры безъ

лукавства, не мспинельны, оспроумны, пампшь имѣють оплчншю, и при образованіи способны къ великимъ дѣламъ; любятъ пышность и великолѣніе, особенно въ одеждѣ; шубы носятъ весьма дорогія, украшая оныя большими золотыми пуговицами съ рубинами, сапфирами, брилліаншами и другими драгоценными камнями. Я видѣлъ соболью шубу, которая стоила болѣе 2000 экю <sup>71</sup>). Они содержатъ множество слугъ; храбры, мужественны и владѣють оружіемъ искусѣе всѣхъ своихъ сосѣдовъ, попому что занимаютя онымъ постоянно и ведутъ непрерывную войну, по съ Москвитянами, по съ Турками и Тапарами, по съ Нѣмцами и Шведами, и не рѣдко въ одно и тоже время дерущя съ двумя или тремя сосѣдами. Это случилось въ 1632 и 1633 годахъ, когда Польша воевала съ Турками, Тапарами и Москвитянами; она выпуалась довольно счастливо изъ сей борьбы побѣдами, одержанными надъ непріятелями. Въ 1635 году была война Шведская, оконченная миромъ, который заключенъ въ Пруссіи, при посредничествѣ Французскаго посланника Давави, къ обоюдному удовольствію Монарховъ Польскаго и Шведскаго.

Щедрые Польскіе дворяне принимаютъ съ радушіемъ друзей своихъ, знакомыхъ, даже иностранцевъ, которыхъ они съ роду не ви-

дывали и копорыхъ угощають, какъ будто старинныхъ знакомцевъ.

Вельможн владѣють огромнымъ богатствомъ; нѣкоторыя изъ нихъ получають ежегодно до 800,000 ливровъ съ однихъ опчинъ, не говоря уже о тѣхъ, которые имѣють коронныя помѣстья, занимающія шестую часть всего Королевства. Дворяне приобретаютъ столько огромнаго богатства отъ того, что Польскіе земледѣльцы лишены права владѣть наследственнымъ землями: все принадлежитъ дворянамъ; коронныя же имѣнія увеличились частію завоеваніями, а частію конфискаціями опчинъ мясешниковъ и крамольниковъ. Дворянство, опасаясь, чтобы Король не сдѣлался Монархомъ Самодержавнымъ, если присвоитъ обширныя помѣстья коронныя, устранивъ его отъ владѣнія оными, тѣмъ болѣе, что доходы со староствъ не скупаешь для себя лишними.

Отправляясь на войну, Польскіе дворяне вооружаются такъ странно, что если бы они явились въ нашемъ войскѣ, — Французы имѣли бы довольно пищи для своего любопытства, но не очень испугались бы, хотя Поляки съ ногъ до головы обвѣшаны смертоноснымъ оружіемъ. — Я опишу вамъ вооруженіе Дежискаго, Рольмистра одной робы Казаковъ, ш. е. всадниковъ, имѣющихъ луки и стрѣлы:

сабля его была опоясана по кольчугѣ, голова покрыта желѣзнымъ шишакомъ, закрывавшимъ и шею; чрезъ плечо висѣлъ карабинъ, иногда же вмѣсто его лукъ и колчанъ; къ поясу прищиплены были шло <sup>72)</sup>, ножъ, полдюжины серебряныхъ ложекъ въ красной сафьянной сумкѣ, огниво — для добыванія огня, также для поченія ножа и сабли; за поясомъ зашкнутъ былъ пистолетъ. Сверхъ того, парадный планокъ, гибкая кожаная баклага, величиною въ дюймъ, для черпанія воды въ походѣ, кампа <sup>73)</sup>, или большая красная сукопная сума съ письмами, бумагами, гребенками, деньгами; ременная нагайка <sup>74)</sup> и двѣ или три сажени шелковаго шнура, пощипною въ мизинецъ, для вязанія пльшиковъ, коихъ Г. Ропшиспръ могъ взять — все это привязано было къ поясу съ правой стороны; а сабля висѣла съ лѣвой. Кромѣ того онъ имѣлъ рогъ для спуску насосовъ у своихъ лошадей. Къ сѣдлу, съ правой стороны, привязана была деревянная баклага, величиною въ полведра, для носенія коня, и три ременныхъ пупа <sup>75)</sup>, для спусыванія его во время корма. Если Ропшиспръ снималъ съ себя лукъ и бралъ карабинъ; то привѣшивалъ еще кожаную лядушку съ патронами для карабина и для пистолета, ружейную опвертку и рогъ съ порохомъ. — Судяще сами, можетъ ли свободно сражаться

всадникъ; обремененный пакшии вещами.

Гусары, п. е. копейщики, обыкновенно самые богатые дворяне, получающие дохода до 50,000 ливровъ, имѣютъ коней превосходныхъ, Турецкой породы, приводимыхъ изъ Кармелли, области Напольской: самая плохая гусарская лошадь стоитъ не менѣе 200 червонцевъ. Каждый Гусаръ выводитъ въ поле пять коней, такъ что селенный эскадронъ состоитъ только изъ 20 поварищей, копорые спановятся въ переднюю линію; позади же ихъ въ четьре линіи выстраиваются слуги. Копье гусарское имѣетъ въ длину 19 фузовъ; копейцо онаго, въ среднѣе пусное, насаживается на древко изъ твердаго дерева; къ концу привязывается значокъ отъ 4 до 5 локтей длиною, изъ маперинъ бѣлой и красной, или ешей и зеленой, черной и бѣлой, непременно двухъ цвѣтовъ. Когда Гусары, взявъ копье на перевѣсъ, поспеуютъ на враговъ, значки, извиваясь около копій, пугаютъ непріятельскихъ лошадей. Гусары надѣваютъ кирасы, поручники, набедренники, шлемы и проч; опоясываются саблею; подъ лѣвымъ бедромъ, къ едлу, привязываютъ палашъ, а съ правой стороны длинную и широкую шпагу, копорая, суживаясь постепенно отъ эфеса, оканчивается четьрехграннѣмъ остріемъ: ею прикалываютъ сбитаго



съ лошади непріятели. Она имѣеть въ длину около 5 фуновъ и круглую тяжелую рукояпку для того, чптобы удобнѣе пронзиль панцырь врага и приколонь его къ землѣ. — Палашемъ Гусары рубящъ непріятеля, а саблею разсѣкають лапы его. Сверхъ того, они имѣють бердыши съ длиною рукояпкою, вѣсомъ около 6 фунповъ, и раздробляють сямъ оружіемъ шлемъ и лапы.

Если вооруженіе и раннее искусство Польскихъ дворянъ не похоже на наше; то изъ слѣдующаго описанія вы увидите, чпто шры ихъ и угощенія еще болѣе отличаются отъ шровъ и угощеній другихъ народовъ. Вельможи болѣе всѣхъ щеславятся; паны же богатые и бѣдные; каждый по мѣрѣ силъ, спарается угощиль какъ можно великолѣпнѣ: смѣло скажу, чпто обыкновенныя угощенія Поляковъ изобиліемъ далеко превосходятъ наши званые обѣды. Изъ этого легко можно судиль, каковы должны быть шры, даваемые Поляками по особеннымъ случаямъ. Сн шры особенно бывають роскошны во время Варшавскихъ Сеймовъ, въ свободные дни отъ засѣданій; тогда знатные вельможи и коронные сановники издерживають по 50,000 и даже по 60,000 ливровъ, — суммы огромныя, судя по тому, какимъ образомъ и чѣмъ угощаютъ въ Польшѣ: шамъ не знаютъ ни мускуса, ни

амбры, шш перловъ, шш дорогихъ приправъ, на которыя разоряются въ другихъ земляхъ. Всѣ Польскія кушанья весьма обыкновенны и худо приготовлены, хопя подаются на столъ и въ большомъ изобиліи; но хищничество слугъ, какъ увидише шже, увеличиваетъ издержки. Вы можете судить, чего стоить пиръ, когда скажу вамъ, что я видѣлъ счетъ, по которому спеклышыя рюмки и стаканы для одного только обѣда стоили 100 экю, хопя посуда сія была вовсе не драгоценная. — Обыкновенно приглашаются на пиръ чепыре или пять Сенаторовъ; къ нимъ присоединяются иногда послы иностранные, находящіеся при Королевскомъ дворѣ. Такое число гостей несоразмѣрно съ издержками, употребляемыми на угощеніе; но каждый изъ Сенаторовъ приводитъ съ собою 12 или 15 дворянъ, такъ что не рѣдко 70 или 80 человекъ садятся за обѣдъ. Три стола, длиною около 100 футовъ, сдвигаются концами — наутольникомъ; ихъ накрываютъ преме шонкими и прекрасными скаперными; столовый сервизъ весь серебряный, вызолоченный; на каждую шарелку кладется хлѣбъ подъ салфеткою, величшною не больше носоваго платка, ложка, но безъ ножа. Столы, накрытые такимъ образомъ, ставятся въ большой и просторной залѣ, на одномъ концѣ коей находится буфетъ, укра-

шенный множествомъ великолѣпнаго серебра и обнесенный перилами, за которыми имѣеть право войти одинъ дворецкій съ своими прислужниками. Въ буфетѣ не рѣдко можно видѣть восемь или десять перемѣнь серебряныхъ блюдъ, и такое множество парелокъ, что оиѣ сползаютъ въ вышину челоуѣка, хотя люди въ Польшѣ и не малорослы. Противъ буфета, обыкновенно надъ дверями, построены хоры, на которыхъ располагаются музыканты, съ разными инструментами, и пѣсенники. Они играютъ не всѣ въ одно время, но сначала на скрипкахъ, потомъ на рогахъ, а наконецъ наемные мальчики играютъ пѣснями, довольно приятными. Музыка и пѣніе попеременно продолжаются до конца пируешества, а чтобы музыканты исполняли должностъ свою посправиле, вдоволь кормятъ и поятъ ихъ. — Когда поставятъ на столъ множество блюдъ съ разными кушаньями, приглашаютъ Пановъ въ столовую; среди оной ждутъ ихъ четыре дворянина: двое держатъ серебряный вызолоченный пазъ, имѣющій болѣе 5 футовъ въ діаметрѣ, и соразмѣрный оному рукоуойникъ, также серебряный вызолоченный. Они подходятъ къ Панамъ, и подавъ имъ умыть руки, уступаютъ мѣсто двумъ другимъ дворянамъ, которые держатъ за концы полотенца, длиною въ при-

локни, и предлагають оное Панамъ для упирки рукъ. Послѣ сего хозяинъ и дворецкій просящъ гостей сѣлають чesпъ прапезъ и разсаживаютъ ихъ по достоинствамъ и чинамъ. За обѣдомъ прислуживаютъ гостямъ крайчіе, коихъ при каждомъ столѣ находится по три; они подчуютъ гостей пославленными на столѣхъ кушаньями, изготовленными и приправленными въ Польскомъ вкусѣ. Миса разрѣзывается большими ломными, чшобы гости могли удобнѣе брать оныя, смотря по своему аппетиту, и подаются съ подливомъ, которыи бывають чesпърехъ родовъ: желтый изъ шафрана, красный изъ вишневаго сока, черный изъ сливъ, наконецъ сѣрый, называемый *Gaszcz* <sup>76</sup>), изъ варенаго лука, пропертаго сквозь сито. Поляки неохотники до похлебокъ, которыи впрочемъ никогда не подаются на столѣ. Между сими кушаньями разсавлены мясныя пашеты. Гости кушаютъ, смотря по своему аппетиту, мяса съ подливами, которыя какъ мы сказали бывають только чesпърехъ родовъ. Кромѣ того подаются говядина, баранина, телупина, и куры безъ подлива, но такъ засоленныя и надушенныя приносимы, чшо иѣтъ надобности въ солонкахъ; потому ихъ не савящъ на столѣ. По мѣрѣ того, какъ блюда очищаются, подаются другіе, напримѣръ кусокъ свиного сала подъ

соленою капустою, или подь просомъ, или съ варенымъ пшѣсомъ. Поляки почиппаютъ это лакомствомъ, равно какъ и соусъ, пригото- вляемый изъ особеннаго корня, по Польски Chrzan <sup>77</sup>), напершаго и разведеннаго уксусомъ. Хрѣпъ похожъ на горчицу, и чрез- вычайно прѣппенъ съ говядиною, солинною и всякаго рода рыбою. Послѣ первой перемены блюду, съ конхъ мяса поѣдають по большей часпи слуги, какъ мы шже опишемъ, симаеш- ся верхняя скаперпъ и подаешя впорая пе- ремѣна; она состоиптъ изъ жаркихъ: шеляш- ны, барашны, говядины, каплуновъ, пулярокъ, куръ, гусей, утокъ, зайцевъ, оленей, серпъ, кабановъ, рябчиковъ, жаворонковъ, перепе- локъ, разныхъ мелкихъ пшпцъ, конхъ въ Польшѣ весьма много, исключая голубей, бекасовъ и кроликовъ, сии послѣдніе рѣдки. Жаркія, переменышныя для разнообразія од- но съ другимъ, подаются безъ всякаго по- рядка, съ разнаго рода салапами. Между впо- рою переменною и десертомъ подносятся раз- ныя фрикассе, и подь гороховымъ опваромъ большой кусокъ свишаго сала: каждый гощь опдѣляешъ опъ него часпъ на свою долю, разрѣзываетъ на кусочки, величиною въ игор- ную коспъ, беретъ ихъ ложкою съ горохо- вымъ опваромъ и не жуя глопаетъ. Это ку- шанье самое лакомое для Поляковъ: они почлап

бы себя худо угощенными, если бы не было  
 подано къ концу обѣда сего лакомства, равно  
 какъ пшениной или ячневой каши (по-Голланд-  
 ски Gru) съ масломъ, пироговъ, начиненныхъ  
 сыромъ, и гречневыхъ небольшихъ лепешекъ  
 въ маковомъ молокѣ. Все сіе они ѣдятъ, по  
 моему мнѣнію, только для того, чпобы удо-  
 воль наполнивъ желудокъ и крѣпче уснуть.  
 Послѣ второй перемены снѣдають среднюю  
 скаперни и спановятъ десертъ, смотря по  
 обстоятельству шамъ и по времени года: смѣна-  
 ну, пиворогъ и другія кушанья, коихъ пеперь  
 не принимаю. Всѣ сіи лакомства хуже нашего  
 посредственнаго рагу, коего одно блюдо для  
 меня приравнивае десяти Польскихъ. Вообще кух-  
 ня Польская далеко уступаетъ нашей, но за  
 то Поляки умѣютъ лучше всѣхъ народовъ  
 готовить рыбу: въ чемъ сознаются и  
 Французы, и другіе иностранцы, бывавшіе въ  
 Польшѣ. Кромѣ того; чпо шамъ много пре-  
 восходной рыбы, Поляки готовятъ ее  
 такъ вкусно, чпо въ самомъ сыномъ воз-  
 буждаютъ involuntary аппетитъ. Впрочемъ  
 это и не удивительно: Поляки не жалѣютъ,  
 ни вина, ни масла, ни кореньевъ, ни пряностей,  
 ни другихъ подобныхъ приправъ, коими  
 даже посредственнѣйшій поваръ можетъ со вку-  
 сомъ приготовить рыбное блюдо. — Паны въ  
 продолженіе обѣда, чпобы не лишиться апе-

пища, пьютъ немного и одно только пиво; которое наливають въ высокіе цилиндрическіе стаканы; въ пиво кладется хлѣбъ, поджаренный на маслѣ. Мы уже замѣтили, что блюда первой и второй перемены съставляются со стола почти пустые, хотя гости и немного кушаютъ. Это совершенно справедливо: за столомъ каждого гостя сядутъ по два служителя; отдавая имъ парелку для перемены, господинъ накладываетъ на нее кушанья, слуги же, опойдя въ уголъ, съѣдаютъ или лучше сказать пожираютъ подачу, шумящъ и безчислivelyю, а господа по привычкѣ не обращаютъ на это вниманія. Такимъ образомъ Паны наѣдаются досыта за столомъ, а слуги ихъ обжираются по угламъ. Послѣ сего ширющіе начинаютъ пить здоровье другъ друга, только уже не швомъ, а превосходнымъ и лучшимъ въ мірѣ виномъ, которое хотя имѣетъ цвѣтъ бѣлый, но на лица ихъ наводитъ яркій румянецъ. Трудно повѣрить, какъ много его употребляется: хоть почему обѣды въ Польшѣ такъ дороги; каждая пища вина стоитъ 4 ливра; припомъ же смотрятъ болѣе на доброшу его, нежели на рѣдкость. Панъ, вышивъ за здоровье одного изъ собесѣдниковъ, подаетъ ему свой кубокъ, наполненный виномъ; тотъ оплачиваетъ ему такую же учтивостью. Гости безъ пруда испол-

няюпть сію обязанность и не пуждаюпть бо-  
 лѣ въ помощи слугъ : ибо споль бываеть  
 успавленъ большими серебряными и хрушаль-  
 ными кубками, которые наполняюпся и осу-  
 шаюпся безпрерывно. Когда пройдепть часъ  
 или часа два въ семь припномъ заняпнн, лю-  
 бопшно взглянупть на множество кубковъ съ  
 виномъ, споящихъ предъ каждымъ изъ шпру-  
 ющихъ : выпипть все невозможно. Четверо-  
 угольные, треугольные, круглые и продолго-  
 ванные кубки и поалы двигаюпся въ разныхъ  
 направлепнхъ, шакъ, что едва ли самыя плане-  
 ты имѣюпть шакое безпорядочное движеніе.  
 Это должно приписать дѣйствію бѣлаго вина —  
 напшка, одареннаго непоняпною силою. Про-  
 веда около четырехъ или пяти часовъ въ споль  
 знаменшпыхъ и не менѣ шрудныхъ подвигахъ,  
 оди изъ шпрующихъ, упомленые виномъ, за-  
 сыпаюпть, другіе выходяпть на свѣжій воздухъ  
 и возвращаюпся съ новыми силами на соспя-  
 заніе <sup>78</sup>), а шые разсказываюпть о прежнихъ  
 побѣдахъ своихъ надъ соперниками шршеспвъ.  
 Впрочемъ подвиги Пановъ шчпжны въ срав-  
 ненн съ дѣлами ихъ слугъ. Мало шого, что  
 сіи послѣдніе очищаюпть за обѣдомъ блюда,  
 они еще разоряюпть хозяина во время попой-  
 ки; выпиваюпть въ десяперо пропвъ господъ  
 и дѣлаюпть неслыханцыя нахальспва, выпирая  
 замаранья, грязныя шарелки драгоцѣпными



обоями и даже опкидными рукавами кошпущивъ своихъ господъ, не оказывая уваженія ни къ нимъ самимъ, ни къ ихъ прекрасному платью. Въ добавокъ къ тому напиваются до нельзя. Паши, слуги, музыканты, словомъ — для всѣхъ море по колѣно; одни только служители, кошпъ ввѣрено серебро, нѣсколько воздержаніе — по обязанности сморщивъ, чпобы никто не ушелъ изъ дома, прежде собранія серебряной посуды. Впрочемъ и они не любятъ дремать, забываютъ свое серебро и рѣдкій пиръ проходятъ безъ пропажи.

Вопъ все, чпо теперь могу припомнить о положеніи сѣверныхъ странъ, о нравахъ тамошнихъ жителей, ихъ религіи и воинскомъ искусствѣ, — все, чпо я видѣлъ и слышалъ. Если память, водившая доселѣ перомъ моимъ, наведетъ меня на какой нибудь предметъ, достойный вашего вниманія, — я охотно возмусь описать за перо, ласкаясь надеждою, чпо вы извините неискusstво слога солдапу, кошпый всю жизнь свою спровелъ окопы, лить пушки и слушалъ громъ смертоносныхъ орудій.

К О Н Е Ц Ъ.



## **ПРИМЪЧАНІЯ.**



## П Р И М Ъ Ч А Н І Я.

1) Станиславъ Конецпольскій, Кастелянъ Краковскій, Генманъ великій Коронный, въ молодыхъ лѣтахъ служилъ по дипломатической части во Франціи и въ другихъ Государствахъ; при осадѣ Смоленска мужествомъ своимъ онъ обратилъ на себя вниманіе знаменитаго Геммана Жолкѣвскаго и въ послѣдствіи получилъ руку его дочери. Въ битвѣ подъ Цецорою, гдѣ Жолкѣвскій палъ со славою, Конецпольскій взявъ былъ въ плѣнъ и опведенъ въ Конспаншнополь. Тамъ онъ услаждалъ пѣвотъ неволи изученіемъ языковъ Арабскаго и Турецкаго и чтеніемъ на оныхъ историческихъ книгъ. Послѣ четырехъ-лѣтняго плѣна возвращаясь въ отечество, въ 1624 и 1626 годахъ воевалъ съ Татарамъ и Шведами, въ 1633 разбилъ Турецкаго Пашу подъ Каменецъ-Подольскимъ, построилъ крѣпость Койдакъ на Днѣпрѣ для обузданія Казаковъ, и въ 1644 году разбилъ 40,000 Татаръ подъ Охмановымъ. Это былъ послѣдній подвигъ Конецпольскаго. Объ немъ Поляки говорили *Pan Stanislaw wrzod uderzy, niz wimowi* — Генманъ занкался. — Впрочемъ сей мужъ ума необыкновеннаго, въ дѣлахъ осторожный, уважаемый и Королемъ и соотечественниками, и по словамъ Боплана, непобѣдимый, также испыталъ непосредство счастья на полѣ битвы: въ 1628 году Конецпольскій щепотно нападалъ на укрѣпленный станъ Казаковъ, которые съ предводи-

пелемъ своимъ Тарасомъ Трясилою окопались при городѣ Переяславѣ. Наспунилъ праздникъ *Панскаго тѣла*: Поляки ликовали въ лагерѣ своемъ, пѣвшились спрѣльбою изъ пушекъ, а между пѣвмъ отважные Запорожцы, подъ кровомъ ночи, выползли изъ укрѣпленій и на разсвѣтѣ ударили съ двухъ сторонъ на Ляховъ, рѣзали, шопили ихъ въ Трубежѣ, овладѣли артиллерією и обозомъ. Въ сей битвѣ Переяславской, которая у Казаковъ слыла подъ именемъ *Тарасовой ноги*, Гейманъ лишился однихъ дворянъ болѣе 500 человекъ. — *Нѣсецкій. Истор. Малой Россіи Д. Н. Батюшиа - Каменскаго.*

2) Польскій Сеймъ, желая ограничить число непокорныхъ Казаковъ, которое безпрерывно увеличивалось бѣглыми Украинскими крестьянами, въ Мартѣ мѣсяцѣ 1590 года постановилъ, чтобы Казаки не принимали никого въ свои круги безъ согласія Коронаго Геймана; чтобы спаросны коронарскихъ шѣній и управителей дворянскихъ номѣспьевъ удерживали крестьянъ отъ побѣговъ въ Запорожье и наказывали ихъ, кои возвращались домой съ добычею, или продавали Казакамъ порохъ, селитру, оружіе и жизненные припасы. Украинцы не спрашивались спрогихъ мѣръ, пришедшихъ Ляхами: избѣгая угнетенія Польскихъ владѣльцевъ и арендапоровъ ихъ Жидовъ, они по прежнему уходили къ Казакамъ. Когда Комиссары, вмѣстѣ съ Генеральнымъ шсаремъ, объѣзжали Запорожье для перенесенія Казаковъ и принужденія крестьянъ возвращаться въ деревни, нѣкоторые бѣглецы окупались отъ нихъ, другіе удалялись въ степи, а нѣкоторые шли въ пущухи и слуги Казаковъ. Комиссары

не смѣли прогнать слугъ Запорожцевъ. Слѣдъ примѣромъ воспользовались въ началѣ XVII столѣтій Польскіе Магнаты, жившіе въ Украинѣ. Они основали въ своихъ степныхъ помѣстьяхъ *слободы* и пригнали въ оныя разныхъ людей обѣщаніемъ пятнадцати или двадцати - лѣтней льготы съ тѣмъ, чтобы по минованіи оной, обитатели платили только умѣренный оброкъ и давали десятину съ воловъ, овецъ и пчель; а между тѣмъ тайно открыли убѣжище всѣмъ бѣглымъ крѣстьянамъ, обѣщая имъ защиту и кровопительство. Такимъ образомъ старая Польша лишилась своихъ жителей, а новая болѣе и болѣе населлась. Вотъ происхожденіе *слободъ*, столь выхваляемыхъ Бопланомъ! Онъ заложилъ 50 *слободъ*, вѣроятно для Конецпольскихъ, которые имѣли въ своихъ владѣніяхъ, въ Брацлавскомъ воеводствѣ, 170 городковъ и 740 деревень. — *Geschichte der Ukraine und der Ukrainischen Kosaken, von Engel. Tableau de la Pologne ancienne et moderne, par Léonard Chodźko.*

5) Переводчикъ къ сожалѣнію не можетъ издать сей любопытной карты: всѣ старанія его доставить оную остались тщетными; ея цѣль и при экземплярѣ, коимъ переводчикъ пользовался по благосклонности Его Высочайшаго Превосходительства А. И. Оленина. Впрочемъ, по извѣстію Лерберга, карта, приложенная къ Бопланову сочиненію, должна быть не такъ, на которую онъ ссылается: она представляетъ Украину въ маломъ размѣрѣ, очень неясно; Бопланово же описаніе совершенно сходно съ новѣйшими и лучшими картами. — *Изслѣдованія, служащая къ объявленію древней Россійской Истории, Лерберга, 277.*

4) Древнѣйшій лѣтописецъ нашъ Несторъ не объявляетъ времени, когда построены Кіевъ: разсказывая по преданію о путешествіи Св. Апоостола Андрея въ страны Днѣпровекія, онъ говоритъ только, что Апоостоль пришлъ къ горахъ, гдѣ послѣ споялъ Кіевъ, „рече к еущимъ с нимъ оученикомъ: виднне ли „горы сии? яко на сихъ горахъ восияеть благодань Божья, имать градъ великъ бысть, и „церкви многи Богъ въздвигнуши имать. Въшедь на горы сии, благослови я, поспави „крестъ, и помолвиъся Богу, и съльзь съ горы, сея, *идеже послѣже бысть Кіевъ.*“ Построеніе Кіева Несторъ приписываетъ тремъ братьямъ — Кію, Щеку и Хориву, которые съ сестрою Лыбедью жили между Польшами.

5) Ни Волчанъ, ни ученые Малороссіане, конхъ слова приводить онъ на стр. 11, не чинали Русскихъ лѣтописей: церковь Св. Василія — деревянная сооружена Владиміромъ Великимъ въ 988 году, на помѣ мѣсяцъ, гдѣ сіюялъ Перунъ. Древняя каменная Васильевская церковь построена если не при Владиміръ, то векоръ послѣ него, и разрушена Батыемъ въ 1240 году: оспалось одно узкое окно къ сѣверу, въ припворѣ алтаря; возобновлена въ 1695 году во имя прехъ Святинителей. *Истор. Государ. Росс. Н. М. Карализина I, 219. Описаніе Кіево - Софійскаго собора, Преосвященнаго Евгенія.*

6) Ярославъ Великій, одержавъ подъ Кіевомъ побѣду надъ мѣшскими Печенѣгами и сокрушивъ одною битвою силы варваровъ, избавилъ Россію навсегда отъ ихъ опустошеній. Въ память сего знаменитаго событія, Великій Князь въ 1073 году заложилъ на мѣ-



ствѣ сраженія великолѣпную церковь, назвалъ ее Святою Софіею, украсилъ золотомъ, серебромъ, мусіею и драгоценными камнями. Она построена по образцу знаменитаго Софійскаго собора въ Константинополѣ; имѣла крестообразное расположеніе, съ двойными по бокамъ галлереями. Храмъ сей, во время нашествія Батыева (1240 г.), подвергся одинаковой участи съ Кіевомъ: оспались однѣ только стѣны. Онъ возобновленъ Кипріаномъ, поставленнымъ въ 1376 году въ Русскіе Митрополиты Папріархомъ Константинопольскимъ, и жившимъ въ Кіевѣ до кончины Св. Алексѣя. Въ 1482 году Ханъ Крымскій, взявъ Кіевъ, опустошилъ городъ, сжегъ монастырь Печерскій и прислалъ къ Великому Князю Іоанну III дикосю и пощиръ Софійскаго храма, вылитые изъ золота; въ 1596 году сія церковь доспалась Уніатскимъ монахамъ, которые въ 37 лѣтъ довели ее до совершеннаго упадка; но Митрополитъ Кіевскій, Петръ Могила, опобралъ у нихъ въ 1655 году и монастырь и соборъ Софійскій, очистилъ его отъ развалинъ, возобновилъ, сдѣлалъ разныя присройки для предохраненія древнихъ стѣнъ отъ дальнѣйшаго разрушенія, надстроилъ куполы и проч. Сими присройками совершенно закрытъ фасадъ древней церкви, которая складена была изъ тонкаго четверугольнаго кирпича на извѣстковой подмазкѣ съ полченнымъ кирпичемъ, толщиной вдвое болѣе самыхъ кирпичей. По остаткамъ мозаики на дугахъ и колонахъ подъ куполомъ и по шероховатости внутреннихъ колонъ Софійскаго собора, можно догадываться, что онѣ были одѣны мозаикою или мраморомъ. Плиты краснаго лещадника и бѣлаго мрамора, находящіяся на

церковномъ порогѣ и подѣ икопоярными вгупреншими стѣнами, доказывающъ, что изъ нихъ составленъ былъ полъ, услащенный пеперь чугуномъ. Стѣны алтаря онъ сводовъ до пола были украшены по золотому полю мозаическими карнизными и изображеніями, изъ коихъ уцѣлѣла одна только верхняя часть, ередна же подмалевана пеперь по шпукатуркѣ красками, а низъ прикрытъ новою грубою мозаикою. Вѣроятно, что своды и стѣны всей церкви также были одѣны мозаикою: объэтомъ можно догадываться по уцѣлѣвшимъ еще изображеніямъ Евангелистовъ Марка, Іоанна и икопоярыхъ изъ 40 мучениковъ. — Впрочемъ не одиъ Софійскій соборъ украшенъ былъ мозаикою: въ Злаповерхоміхайловекомъ монашескомъ соборѣ и пеперь видна еще подѣ сводомъ мозаическая карнизная полоса, а прочая осыпанная мозаика лежитъ большими кучами въ ризницѣ. Кучи ея находятъ также въ развалинахъ и другихъ Кіевскихъ церквей. *Опис. Кіево - Соф. соб. 29 — 34. Истор. Госуд. Росс. II. 28, VI. 171.*

7) la voûte n'est faite que de pots de terre remplis & enduits de plâtre de tous costez. Древніе народы, при построеніи куполовъ, употребляли глиняные еоеуды. Сіе искусство извѣстно было и въ ередніе вѣки въ Іспаліи, Германіи и Восточной Имперіи; еоеуды имѣли цилиндрическую форму и похожи были на пивныя кружки. Иногда употреблялись для еего кирпичи съ пустотою въ ерединѣ, имѣвшие видъ кубовъ. *Architecture civile, par Wiebeking 1829. VI, 90.*

8) Bracha Serkuils — Брагскій монастырь.

9) Монета въ два денарія.

10) Поспоянные разбѣзды Казаковъ на Черномъ морѣ начались съ 1585 года. Ни угрозы Турецкихъ Султановъ, ни спротія поспановленія Польскихъ Сеймовъ не дѣйствововали на нихъ выпязей. Челны ихъ разгуливали по морю, брали Турецкіе корабли, опустошали Крымъ, Малую Азію, даже окрестности Консантинополя. — Въ 1590 году, не смотря на строгое запрещеніе Сейма, они выѣхали на море и овладѣли многими Турецкими кораблями, которые, полагаясь на миръ съ Польшею спокойно плыли; многочисленный Казацкій флотъ приспалъ къ берегамъ Малой Азіи, Казакіи овладѣли богатыми и торговыми городами Требизондомъ и Синопомъ, разграбили ихъ, сожгли, и опустошили окрестности на 10 миль. — Въ 1605 году они доходили до Варны, разграбили и сожгли сей городъ; въ 1606 году овладѣли на Черномъ морѣ 10 Турецкими кораблями. Съ избранія въ Гепмашы Пелпра Конашевича, прозваннаго Сагайдачичемъ, на Крымъ, на цвѣшущіе Мало-Азіатскіе города, на самыя окрестности Консантинополя, не имѣли покоя опъ Казаковъ: въ 1612 году они взяли приступомъ Кафу; въ 1613 и 1614 годахъ опустошали берега Чернаго моря, въ 1615 испребили совершенно Турецкую флотилію, состоявшую изъ 6 галеръ и 20 мелкихъ судовъ, сожгли Требизондскій арсеналъ и превратили въ пепель Синопъ. Наконецъ въ 1624 году, пользуясь опильшіемъ Турецкаго флота къ Крыму, Казакіи приспали въ миль опъ Консантинополя, опустошили загородные дома и мызы; 10 Турецкихъ галеръ не смѣлились

напасъ на челны ихъ, и устрашенные Опоманы въ первый разъ принуждены были замкнуть цѣью гавань Констанцинопольскую и защищать спѣшны Султанскаго Серала. Въ 1629 году Казаки приблизились къ Констанцинополю: 12 челновъ ихъ подъ покровомъ ночи вошли въ каналъ, и были вотнаны въпромъ въ средину 14 Турецкихъ галеръ; тогда удалцы, окруженные непріятелемъ, посѣшшо сдѣлали высадку на берегъ, овладѣли однимъ Греческимъ монастыремъ и защищались тамъ въ продолженіе ченырехъ часовъ. Товарищи ихъ, догадываясь по пушечнымъ выстрѣламъ о происходившемъ, спѣшили на помощь, вошли съ 50 челнами въ каналъ, овладѣли двумя галерами, выручили своихъ сподвижниковъ и возвратились съ побѣдою и добычею. — Кошевой Апаманъ Сѣрко писалъ о семъ подвигѣ Запорожцевъ къ Крымскому Хану Мураду слѣдующее: „Бранья наши Запорожцы року ахко (1629) съ вождемъ своимъ воюючи въ човнахъ по Евксинишу, коснулись мужественно и самыхъ спѣшъ Констанцинопольскихъ и оныя довольно окуривали дѣмомъ мушкетерскимъ при великомъ Султановѣ и всѣмъ мѣшканцамъ Цареградскимъ совершили спрахъ и смѣшеніе и нѣкоторыя одлетлейшия селенія Констанцинопольскія запаливши полъ счастливо и зъ многими добычами до Коша своего повергнули.“ *La Croix. Engel. Истор. Малой Рос.*

11) „Казаки удерживаютъ изъ добычи только золото, серебро и драгоценныя парчи; все прочее жгутъ или бросаютъ за бортъ въ воду. Въ нѣтъ берутъ только молодыхъ людей или такихъ спариковъ, за которыхъ надѣются получить богатый выкупъ.“ *Опи-*

саніе *Дона Вице-Адмираломъ Крѣйсомъ*; лю-  
 бимыи опрывокъ изъ онаго помѣщенъ въ  
 Сѣв. Арх. 1824. XI. 285 — 296. Крѣйсъ слу-  
 жилъ при Пепрѣ Великомъ; книга его издана  
 въ Амстердамѣ въ 1703 году на Голландскомъ  
 языкѣ. Онъ говоритъ, что Донскихъ, За-  
 порожскихъ и Малороссійскихъ Казаковъ долж-  
 но почитать за одинъ народъ — по сходству  
 образа жизни, языка, домоспрошнелства,  
 одежды и богослуженія.

12) Поляки называли Украину *молочною*  
*и медовою землею*.

13) Laves. Судя по описанію Днѣпров-  
 скихъ пороговъ, можно съ достовѣрностію  
 полагать, что Боуланъ употребляетъ для  
 измѣренія Географическія мѣли: ибо старая  
 Французская мѣли въ 2000 тоазовъ равнялась  
 только 1827 саженимъ; пороги же, занимаю-  
 щіе по измѣренію Боулана до 7 *добрыхъ* миль,  
 идутъ на 65 верстъ.

14) „Казакъ, живущіе по Днѣпру у поро-  
 говъ, мало занимаютъ хлѣбопашествомъ — и  
 не удивительно, потому что трудно было  
 бы всякаго рода хлѣбъ перевозить сухимъ  
 путемъ въ Азовское море, или торговать  
 около онаго; ибо хопя Днѣпръ около Кіева  
 и въ другихъ мѣстахъ довольно глубокъ, од-  
 нако свободное плаваніе по оному пресѣкается  
 на 50 миль ниже города высокими и низки-  
 ми утесами, которые Казаки называютъ по-  
 рогами; отъ чего и сами они носятъ имя За-  
 порожцевъ. Другая причина ихъ несклонно-  
 сти къ земледѣлію та, что какъ Запорожцы,  
 такъ и Донскіе Казаки, мало употребляютъ

въ пищу хлѣба или другихъ какихъ распеній, а болѣе охотники до рыбы, разныхъ мясъ, ящъ, молока и овощей: всего этого находились въ излшшествѣ. “ *Крѣйсь.*

15) „ Казаки, какъ и многіе сѣверные народы, охотники до крѣпкихъ напитковъ; однако въ походѣ, а особливо въ морскихъ поѣздкахъ, рѣдко встрѣтятся пьянаго; ибо запрещается имъ, подъ опасеніемъ суроваго наказанія, брать съ собою вино или водку: обыкновеніе, достойное похвалы въ такомъ народѣ, который многіе почитаютъ варварскимъ; въ семъ отношеніи Казаки превосходятъ нашихъ мапросовъ. “ *Крѣйсь.*

16) „ Природныя качества ихъ суть добродушіе и щедрость; они не колятъ богатства, имѣютъ много ума, хитры и особенно искусны въ военномъ дѣлѣ; весьма храбры и готовы равнодушно переносить голодъ, жажду и всѣ случающіяся въ войнѣ пытки. Жаль только, что они такъ легкомысленны и непостоянны, хотя въ бумагахъ и называютъ себя всегда вѣрными. “ *Крѣйсь.*

17) Goschés п. e. gozdziec — такъ называютъ Поляки болѣзнь, извѣстную въ Малороссіи и Польшѣ подъ именемъ Колшума — Plisa Polonica.

18) „ Казаки болѣзней почти не знаютъ. Большая часть ихъ умираетъ въ сраженіяхъ съ непріятелемъ, или они старости. “ *Крѣйсь.*

19) Сіе невѣстіе Боплана подтверждаютъ сами Поляки. Приводимъ слова гѣкопторыхъ

изъ ихъ. «Nobilitatem se supra homines aestimasse, et Cosaceos per arrogantiam intolerabilem oppressisse.» *Josefowitsch.* — «Cum plebe Ukrainensi non sine aliqua injuria agitatum diffiteri nequeam. Consucta onera utcunque tolerabant, e. e. decumare equinas, recensere armenta, decuncem mellificii accipere. Verum postquam sub nomine augendorum censuum reperta sunt nova exactionum vocabula, utpote a venatione ferarum pelles, a piscatione insuetum veetigal, pro diurno labore capitatim triobolares nummi, mulctae etc. tum murmurabant. Judaci sive a rationibus reddituum proventus eum praesudicio municipum intendebant, sive monopolia exercendae сапропавіае redimebant etc.» *Kochowki.* Гродскій увѣряетъ, что Польскіе дворяне по произволу опишмали у креспьянъ Украинскихъ сыновой для дворовой приелуги; не уменьшая за шо нисколько подапни; оспавляли опцу для помощи одного полько сына, а съ прочихъ, женалыхъ, брали каждую недѣлю по одному Польекому грошу; что за новорожденныхъ дѣшей, особенно за сыновой, и за вѣчаніе также плапилаеъ подапъ по грошу; что арендапоры Жиды еще болѣе увеличивали бѣдетвіа Украинцовъ. Самыя церкви Грекоросейскаго вѣроисповѣданія опдавались на опкупъ — Жидамъ.

Бопланъ опишываеъ угнепеніе креспьянъ Малоросейскихъ во время *Польскаго* владычештва, *Польскимъ* дворяншвомъ. Сін угнепенія были одною изъ главныхъ причинъ, зашавившихъ Малороссовъ искапъ покровишельства Государя Росейскаго. Чшпатель, желающій подробиѣе узнапъ о семъ предметъ, можетъ заглянуъ въ Испорію Малой Росей,

изданную въ 1850 году Д. П. Баншишемъ Каменскимъ, которій помѣстилъ въ семь сочиненій извѣстіе Боллаво о сосноиціи крестыльнѣ Малороссійскихъ, дополнивъ оное многими фактами, еще болѣе возбуждающими сожалѣніе къ участи Малороссіи, во время владычества гнѣтъ Поляковъ. — *Ист. Мал. Рос. т. I. стр. 160, 161, 201, 202, 219 и 220.*

20) Кіевъ разрушенъ Баншиемъ не за 900 лѣтъ до Боллава, а за 4 вѣка, въ 1240 году.

21) Рисунокъ № 1.

22) Знаменитый естественныишапель Палласъ, при изслѣдованіи Таврической области, между Козловомъ и Судакомъ близъ Нарфешша и на мысъ Фнгтеіи у Георгіевскаго монастыря, замѣнилъ горизонтальныя слои крупнаго хряща, сросшіея посредствомъ извесковой извѣзи и перемѣшанные съ цѣльными или изломанными раковинами, которыя еще не совершенно превратились въ извѣсь. — Слои лежатъ по самому обрѣзу, наискось наклонныхъ слоевъ первозданныхъ Таврическихъ горъ, не болѣе какъ на  $1\frac{1}{2}$  сажени надъ поверхностію Чернаго моря и произошли изъ морскихъ осадокъ. — Раковины, заключающіяся въ нихъ, одшаковаго рода съ тѣми, которыя находятся въ Черномъ морѣ. Это показываетъ, что слои образовались весьма недавно. Сравнивая возвышеніе ихъ надъ морскою поверхностію съ древними берегами Азовскаго моря, коихъ слѣды и теперь еще замѣтны, Палласъ заключаетъ, что они образовались прежде, нежели Черное море открыло проходъ чрезъ Дардазелы и уровняло свою поверх-



поспѣ съ Средиземнымъ. По его мнѣнію въ древнія времена море покрывало большую часть Таврической равнины, равно какъ и часть степи между Днѣпромъ и Бердою. *Краткое Физическое и Топографическое описание Таврической Области, П. Палласа 1795.*

Не излишнимъ считаемъ привести здѣсь иѣкопорыи изъ доказательствъ Палласа о прежде-бывшемъ соединеніи Чернаго моря съ Каспійскимъ. Они еще болѣе подтверждаютъ мнѣніе нашего Авнора. „Лѣвый берегъ рѣки Сарпы соспоиитъ изъ возвышенной земли, со многими мысами и заливами. Здѣсь окаичивается Сѣверная возвышенность; далѣе на югъ идутъ сухія, глинистыя и солоповатыя степи Волжскія и Куманскія. Лѣвый берегъ Сарпы прорѣзывается многими широкими долинами, между коими находится мысы; оиѣ послѣднѣя изъ нихъ, близъ Сарепты, возвышенія поворачиваютъ къ сѣверу, вдоль по Волгѣ, до средней Елпанки, занимаютъ промежутокъ между Дономъ и Волгою до Царицына и прерываются на правомъ берегу Волги. Степь по лѣвую ихъ сторону, даже при верховьяхъ рѣки Буруслана, имѣетъ одинаковое свойство и положеніе съ обширною южною степью.“

„Сія возвышенность земли, песчаная крупизна оной, заливы, мысы, и солоповатая глинистая почва степей Куманскихъ, Калмыцкихъ и Уральскихъ, усѣянная безчисленнымъ множествомъ черепокожныхъ, заставляютъ Географовъ догадываться о первобышнемъ ихъ соспоиеніи и о пространствѣ береговъ Каспійскаго моря, о бывшемъ соединеніи его съ Чернымъ, подтверждаютъ мнѣніе *Турнефорта* (род. 1656 г. ум. 1708) о прорывѣ Чернаго мо-

ря въ Средиземное, бывъ можетъ во время Девкалионова понопа.“

„Ровная поверхность степей Уральскихъ, Камыцкихъ и Волжскихъ, устьяныхъ Каспійскими черепоконными, солончачность безплодной почвы, состоящей изъ морскаго наноснаго ила, слѣдившагося песка, или желтоватой глины, безчисленное множество солончачковъ и озеръ, покрывающихъ степи, служащя неоспоримыми доказательствами, что онѣ состояли некогда дно морское. — Слѣдовательно возвышенія между Дономъ и Волгою, по печенію Сарны, холмы общаго Сырна между Волгою и Ураломъ состояли древніе берега Каспійскаго моря. На сихъ берегахъ солончачность почвы степей и черепоконныя Каспійскаго моря исчезаютъ; земля покрыта толстыми слоеми дерна и чернозема. Гряды коралловъ и черепоконныхъ по возвышенностямъ, при источникахъ Волги, свойственны уже глубинамъ Океана: ихъ нѣтъ ни въ Каспійскомъ, ни въ Черномъ моряхъ; они занесены древними великими наводненіями земнаго Шара. Но спрашивается куда ушли воды, покрывавшія обширныя степи отъ устья Дона до Урала, отъ Урала до Аральскаго моря и далѣе, и какой естественный переворотъ осушилъ дно морское? Думаемъ, согласно съ Турнефортомъ, что горы Оракійскаго Босфора некогда отдѣляли Средиземное море отъ Чернаго и что послѣднее, наполняемое обильными водами Дуная, Днѣпра, Днѣстра, Дона и Кубани, продолжительнымъ дѣйствіемъ волкъ своихъ или при помощи землетрясенія, разорвало естественную преграду, хлынуло въ Средиземное, наводнило часть Греціи, острова Архипелага и произвело тѣ опустошенія, о

коихъ дошли одиѣ темныя преданія. — Черезъ верховья рѣки Сарпы и Маньча возвышенный кряжъ — древній берегъ Каспійскаго моря и-детъ на западъ; на воспокъ опѣ онаго ле-жишь степь, копорая къ югу ограничивае-ся возвышеніями, находящимися между Мань-чемъ и Кумою, а далѣе Кавказомъ. — Спѣшь по узкимъ и поккимъ каналамъ, коего слѣды и пеперь показываеиъ рѣка Маньчъ, въ дре-внія времена соединилось Каспійское море съ Чернымъ, копорое спояло тогда нѣсколь-кими саженими выше нынѣшней своей поверх-ности. Когда же волны морскія нашли себѣ путь чрезъ Коиштаншинопольскій проливъ, моря Черное, Каспійское и Аральское раздѣ-лились, прежде бывшія мели превратились въ наносный песокъ, острова образовали хол-мы, морскія бездны — озера и солончаки.“  
*Путеш. Палласа по разнымъ провинц. Рос-сійск. Государ. час. III Отд. 2.*

23) Монастырь Кіево-печерскій основанъ при Изяславѣ Ярославитѣ, княжившемъ съ 1054 по 1078 годъ.

24) Описывая Кіевскія пещеры и Св. Угод-никовъ, памъ почивающихъ, Авпоръ дозво-лилъ себѣ слѣдующее дерзкое разсужденіе, пре-досудительное для каждаго истиннаго Хрисіа-нина, шѣмъ болѣе для Каполика, разсужденіе, копорое доказываеиъ, что легкомысленное вольнодумство, принесшее въ наше время споль горкіе плоды Франціи, уже и въ XVII спольпнѣе наполняло головы Французовъ: »Pour moy ie ne trouue point de notable difference entre ces corps & la Mumie d’Egypte, excepté que leur chair n’est ny si noire ny si dure, & ie croy que ce qui les

conserue si long temps incorruptibles est la nature de ces grottes ou mines, lesquelles sont d'un sable en quelque façõ pierreux, & qui en Hyuer sont chaudes & seches, comme froides et seches en Esté sans humidité quelconque. “ Доказывавшъ нелѣпность сего мнѣнія переводчикъ считася нѣзлымъ. Каждый, кто знаеиъ, что такое мумія, увидитъ, что Автиторъ вовсе не разумѣетъ, о чемъ пишетъ. Переводчикъ хотя и убѣжденъ въ безразсудности его сужденія, однакожъ не рѣшился выкинуть оное: ибо дадь Публикъ слово не выпускаетъ изъ оригинала ни одного выраженія.

25) Le Patriarche de toute la Russie: Киевскіе Митрополиты никогда не назывались Патриархами; впрочемъ, согласно съ извѣстіемъ Боплана, они съ 1461 писались Митрополитами Киевскими и всея Россіи. Вотъ письмо одного изъ нихъ, Юсифа Солтана; „Юсифъ Милостию Божіею и пречисное его Машере Архіепископъ Митрополитъ отъ Святейшее Митрополіи Киевское и всея Россіи. “

26) Richow - Ржищевъ. „А ниже Спайки на Дибрѣ градъ Иржищево. А ниже Ржищева три мли градъ Ходоровъ. “ *Древняя Россійская Идрографія*, 96.

27) Tretcmirof Cloistre des Roux. „А ниже Ходорова градъ Терехъ - Телиревъ Казацкой. “ *Др. Рос. Идр.* 96.

28) По крайней мѣрѣ о Переяславлѣ упоминается еще въ Олеговомъ договорѣ съ Греками, въ 906 году, хотя Неспоръ и приписывается Владиміру заложеніе онаго на берегу Трубежа въ 995 году.

29) То есть на правой стороне Днѣпра: съ XVI столѣтій восходства Русское, Львовское и Бельзское извѣстны подъ названіемъ Черной Россіи.

50) Krilow assise sur la riviere de Utazemien „на рѣкѣ на *Теслети* градъ *Криловъ*.“ *Др. Рос. Идр.* 97.

51) Un certain Soliman general de quelques Cosaques rebelles—это былъ Сулима, предводитель Запорожцевъ.

52) Komaiку. Въ сраженіи подъ Кумейками, близъ Корсуны, въ Кіевской Губерніи, Казаки имѣли предводителемъ отважнаго Павлюка, а Поляки Николая Поповскаго, Гешмана Напольнаго, Воеводу Брацлавскаго.

53) На востокъ отъ Карпатскихъ горъ отдѣляется граничная полоса; она проходитъ чрезъ Днѣпръ у Дубосаръ, чрезъ Бутъ у Соколова, чрезъ Ингуль у Елисаветопограда, и ниже Екаперинослава чрезъ Днѣпръ, потомъ появилась на сѣверной сторонѣ Самары, близъ рѣки Конской, Молочной, и исчезаетъ на правомъ берегу рѣки Берды, впадающей въ Азовское море. Днѣпръ, вслѣдствіе сѣ граничную полосу, быстро спремится по камнямъ большимъ и малымъ, которые лежатъ въ рѣкѣ и мѣшаютъ судоходству. Гряды скалъ въ иныхъ мѣстахъ идутъ отъ одного берега до другаго и называются *порогами*, въ другихъ же занимаютъ только часть русла рѣки и извѣстны подъ именемъ *заборъ*. Всѣхъ пороговъ X и 4 заборы; они извѣстны подъ слѣдующими названіями:

По Гидрографической-Карте Днѣпровскихъ пороговъ.	Наденіе воды.				Исслѣдованія къ ольсенію древней Россійской Исторіи Лерберга.
	На проши-женіи, саж.	Сажени.	Ф. Лфт.	Дюймов.	
I. Старо-Койдацкій. 1. <i>Волошинова.</i>	180	—	2	—	I. Койдацкій. 1. <i>Волшинная или Яцкая.</i>
II. Сурекій.	70	—	1	—	II. Сурекій. 2. <i>Кривая.</i>
III. Лоханскій. 2. <i>Стрѣльчья.</i>	287	1	5	2	III. Лоханскій.
IV. Звонецкій.	140	—	4	9	IV. Спрѣльчій. V. Звонецъ или Звонецкій.
V. Техинскій.	75	—	4	2	VI. Техинскій или Книгининъ.
VI. Ненасыпецкій. 3. <i>Воронова.</i>	100	2	—	2	VII. Ненасыпецкій. 3. <i>Воронова.</i>
4. <i>Кривая.</i>					4. <i>Кривая.</i>
VII. Волнигскій.	150	—	5	7	VIII. Волный или Волнигскій.
VIII. Будилловскій.	116	—	4	10	IX. Будильскій или Будинскій. X. Таволшанскій.
IX. Лишній.	150	—	5	5	XI. Лишній.
X. Вильный.	507	1	—	11	XII. Вольный.

Въ древней Россій-  
ской Идрографiи, —  
по сказкѣ Запорож-  
скихъ Черкасѣ.

Императоръ Константинъ  
Багрянородный.

	<i>по Славянски :</i>	<i>по Русски:</i>
I. Кадакъ.	I. Нессуни.	Нессуни.
II. Звонецъ.		
III. Сурской.		
IV. Лохашой.	II. Оспровуни прагъ.	Ульворси.
V. Спрѣльчей.	III. — —	Геландри.
VI. Книгинишъ.		
VII. Неясъшецъ	IV. Неасишъ.	Анфаръ.
VIII. Воронова Забора.		
IX. Волиѣгъ.	V. Булишпрагъ.	Баруфорось.
X. Будило.	VI. Веручи.	Леашпи.
XI. Лычна.	VII. Напрези.	Спрувунъ.
XII. Товолжагой		
XIII. Вольной.		

По вѣрнѣйшему измѣренію Днѣпровскихъ пороговъ, обозначенному на Гидрографической Картѣ, составленной въ Главномъ Управленіи Пути Сообщенія, Днѣпръ упадаетъ до 20 сажень и 2 фузовъ на пространствѣ 65 верстѣ 276 $\frac{1}{2}$  сажень, заключаемомъ порогами. — Извѣстіе Боулана о паденіи Днѣпра на порогахъ съ высоты 6, 8 и даже 15 фузовъ, — извѣстіе совершенно впрочемъ справедливое, ввело многихъ въ заблужденіе и заставило думать, что пороги суть нечто иное, какъ водопады. Сіе мнѣніе произошло единственно отъ того, что Боуланъ не означилъ пропущенія пороговъ, на которомъ вода падаетъ съ показанной имъ высоты. Ошибку сію справедливо замѣтилъ Лербергъ. Одинъ взглядъ на продольную профиль пороговъ можетъ увѣрить всякаго, что это вовсе не водопады.

54) Противъ Стрѣльчьеі заборы нѣтъ никакого острова; кажется Боуланъ описываетъ здѣсь Лоханскій островъ, лежащій выше Лоханскаго порога.

55) „& qui a la vertu de faire vriner les cheuaux.“

56) По мнѣнію Лерберга, Казаки называли Каневарицею островъ Большой Дубовъ, лежащій въ одной верствѣ отъ послѣдняго порога.

57) Островъ сей извѣстенъ у Константина Багрянороднаго подъ именемъ острова Св. Григорія. Тамъ древніе Руссы, переплывъ благополучно пороги и опразивъ неприязнелей, приносили жертвы; тамъ въ началѣ XVI столѣтія Запорожцы имѣли Сѣчь свою, оставивъ е,



въ 1620 году возобновили и вскорѣ вновь по-  
кинули. Во время Турецкой войны 1738 года  
Россiяне строили на Хорпицѣ корабли. Нако-  
нецъ Князь Польшкинъ заселилъ сей островъ  
*Нѣмецкими Менонистами* изъ Данцига.

38) При взятiи Казаками въ 1576 году  
крѣпости Исламова городка, погибъ первый ихъ  
Гетманъ — мужеспвенный Князь Богданъ Ро-  
жнискій. Въ жару приступа онъ былъ под-  
нятъ на воздухъ при взорванiи подкопа.

39) *Koşesow est vne ville antique à l'Orient* —  
явная опечатка. Городъ сей лежитъ на за-  
падномъ берегу Крыма. Тамъ показанъ онъ и  
на картѣ Боплана, изданной Д. Н. Байбшшемъ  
Каменскимъ.

40) „Мы видѣли на берегахъ Ахшубы при  
селенiи кочующихъ Тапаръ Кундурау, про-  
исходящихъ отъ Кубанцевъ. — Юрты ихъ ви-  
домъ и устройствомъ вовсе не похожи на юр-  
ты Калмыковъ и другихъ кочующихъ Азіат-  
цовъ. Онѣ не велики, имѣютъ въ поперечни-  
къ не болѣе 4 или 5 аршинъ и могутъ уста-  
виться на большой шельгѣ; разбираютъ же  
ихъ по частямъ шельзя. — Круглыя шельзы  
юрты сплещены изъ тонкихъ палочекъ, ко-  
торыя вверху нагнуты и прикрѣплены конца-  
ми къ ободу опдушины, оставленной для вы-  
хода дыма. Сид шельзы обиваются рогожею  
изъ простирака, а юрта покрывается тонкимъ  
войлокомъ; — при переездѣ она спавився на  
двухъ-колесную шельгу — Арбу пакъ, что ле-  
житъ сзади и спереди на оси и покрываетъ  
всю шельгу съ колесами. Кундуран наклады-  
ваютъ на шельгу небольшое свое имѣние, сун-

дуки, посуду и проч.; сажаютъ въ юрты женщ и дѣтей и перекочевываютъ съ мѣсна на мѣсно; богатые имѣютъ по двѣ и болѣе пакихъ кибинокъ. Нравами, наружнымъ видомъ и образомъ жизни Кундуранъ и чѣмъ не различаются отъ Крымскихъ и Бессарабскихъ Татаръ. “*Палласа путеш. по разнымъ провинціямъ Россійскаго Государства.* Сіе описаніе Татарскихъ кибинокъ совершенно сходно съ рисункомъ Боллана N° 2.

41) Въ подлинникѣ: de martre sublime — думаю опечатка, вмѣсто de martre zibeline.

42) „Ainsi cheminent ces grandes armées qui font des posées d’heure en heure, viron d’un  $\frac{1}{2}$  quart d’heure de temps pour donner loisir à leurs chevaux d’vriner, lesquels sont si bien dressez qu’ils n’y manquent si tost qu’ils sont arrestez, & lors les Tartares descendent de dessus, & se mettent aussi à vriner.

45) Въ Нѣмецкомъ переводѣ Мёллера Zacsik.

44) Рисункъ N° 3.

45) Рисункъ N° 4.

46) Рисункъ N° 5.

47) „У Казаковъ нѣтъ родового дворянства; однако всѣ подчинены одному начальнику, которій избирается ими единогласно. Они называютъ его Апаманомъ: сей управляетъ полковниками, старшинами, воеводами и гражданскими чиновниками. Избираемый чиновникъ

не легко можетъ опказаться онъ поручаемой ему должности: часто случалось, что какого, почтима измѣнникомъ или недоброжелателемъ общей пользѣ, казнили смертію. Самъ Апаманъ не безопасенъ при неудачѣ какого либо похода, ибо такое несчастіе обыкновенно ему приписываютъ въ вину, и онъ за это платитъ иногда головою. Когда избранному объявляютъ его чинъ, онъ благодаритъ собраніе за честь и клянется брашьямъ (знаго названія Казаки другъ другу не даютъ) и отечеству не щадить жизни для общаго блага и бытъ вѣрнымъ исполнителемъ возложеннаго на него порученія . . . . Должностъ Апамана, какъ высшаго судьи, состоятъ въ наблюденіи за сочиненіемъ и исполненіемъ законовъ, и какъ верховнаго вождя въ предводительствованіи войскомъ во время походовъ. Если онъ сдѣлаетъ просупнокъ, то его опснавливаютъ, а иногда и казнятъ. « *Крѣйсь*.

48) & font election d'un General pour les commander en se voyage.

49) Рисункъ № 6.

50) »Казацкія суда, которыя они называютъ челнами, не имѣютъ палубъ и походятъ на Неаполитанскія фелюки или Гинианскія баркелонги. Корма и носъ у нихъ острые; длиною они отъ 50 до 70 и болѣе футовъ, а шириною отъ 18 до 20 футовъ. Казаки обводятъ сіи суда пуками изъ проспника, которые служатъ имъ грудною защитною прошивъ ружейной пальбы. Суда одномачтовья съ рейнымъ парусомъ, который ставится только по вѣтру и то по нуждѣ; для пльнія боль-

шею частію употребляюся весла, которыхъ находилъся для одного судна отъ 16 до 40. Казаки симъ средншвомъ нагоняють не польво Тамартъ, но и Турокъ, и умѣють печально ра шхъ нападашь, какъ съ сухаго пупи, такъ и съ моря . . . . Нѣкоторые ихъ суда шѣють на кормѣ и на носу по рулю, или по загребному веслу. Къ шашкиамъ судамъ привязываютъ къ бортамъ пучья изъ шроспника, чшюбъ не бышь опрокинутыми. Прежде сего не возили они съ собою шкакихъ орудій: теперь нѣсколько уже дѣшь берутъ фалконеты, а впрочемъ Казацкія шашкія суда не могли бы снести тяжелыхъ пушекъ и сильной пальбы. Пища Казаковъ въ походѣ состоить изъ сухарей, копченаго мяса, ячменю и яшшой муки. Изъ ячменю они готовятъ кашу, а изъ муки приготавлиють шаншокъ, называемый саламана. « *Крейсъ.*

51) Въ подлинникъ: l'Admiral à sa marque au masts и проч. Казаки никогда не имѣли у себя Адмираловъ и Боцманъ назвала походнаго Апамана Адмираломъ, въроянно по сходству должности его съ Адмиральскою.

52) Иногда Донцы избирали путь сей для выѣзда на морскіе поиски: ибо устье Дона, такъ какъ и Днѣпровскій лиманъ, всегда охранялось Турецкою спражею, а въ добавокъ къ шому, близъ Азова чрезъ рѣку пропинушы были цѣпи. Удальцы, поднявшіеся вверхъ по Донцу, перевозили челны свои на Міусъ, и сею рѣкою выходили въ море.

53) Приводимъ еще нѣкоторые извѣстія Крейса о морскихъ походахъ Казаковъ: »По-

иски надъ купеческими кораблями и вооруженными галерами Казаки производящъ по большой части ночью или въ туманную погоду. Въ другое время небольшое число пушечныхъ выстрѣловъ могло бы уничтожить ихъ совершенно: ибо они большею частию идутъ всѣ вмѣстѣ и суда ихъ такъ близко одно отъ другаго, что негдѣ имъ повернуться. Турки не могутъ найти большой выгоды въ завоеваніи Казацкихъ челновъ: имъ нужны Казаки, которыхъ они обращаютъ въ рабство. Сіе иногда имъ удается, только въ сраженіяхъ на морѣ, но не около береговъ, потому, что Казаки мастера плавать; а когда выйдутъ на берегъ, то трудно ихъ достигнуть. Они умѣютъ очень искусно прятать свою добычу, покинъ суда и потомъ добывали ихъ снова изъ воды. Обыкновенно они хорошо одѣваются, но когда идутъ въ море, то надѣваются на себя спарыи вѣпоши. Турки напроливъ того, готовясь къ сраженію, наряжаются въ драгоценныя плащя и носятъ на себѣ золотыя и алмазныя вещи. «

54) Pomagabog, qui vaut autant à dire que Dieu vous benie . . .

55) Dospodorge.

56) au son d'une doude.

57) Il y a apparence que lors que l'on a donné ce privilege aux paysans que c'estoit du temps que les Polonois en l'election de leurs Roys prenoient celui qui couroit le plus viste les pieds nuds. По баснословнымъ преданіямъ Польскихъ лѣтописцевъ, по смерти Лешка

IV, конная скачка рѣшила избраніе Короли; поному неудивительно если также бѣганье въ запуски могло доставить въ тѣ времена Польскую корону, особенно когда вспомнимъ, что скипетръ могущественной Персея доставленъ Дарию Писпасту ржаніемъ его жеребца. Впрочемъ Малороссіянне не могли, кажется, заимствовать опѣ припѣшпелей своихъ — Поляковъ обычая, похищая блатородныхъ дѣвщъ, во время пляски. Не есть ли это ошпнокъ древняго языческаго обькновешя, ошпсанаго Неспоромъ? » А Древліанне живяху звѣ-  
 » риньскимъ образомъ, живуще скопѣски: оу-  
 » биваху другъ друга, ядяху вся печешно, и  
 » брака оу нихъ не бываше, *но оулыкиваху*  
 » *оуводы дѣвщя.* И Радичичи, и Вяничичи, и  
 » Сѣверъ одишъ обьчаи имяху: живяху в лѣсѣ,  
 » якоже всякии звѣрь, ядуще все печешно,  
 » срамословье в нихъ предъ ошпци и предъ спо-  
 » хаши; браци не биваху въ нихъ, *но игрища*  
 » *межю селя.* *Схожахуся на игрища, на пля-*  
 » *санье, и на вся бѣсовьская игрища, и ту оу-*  
 » *лыкаху жены собѣ, с негоже кто съвьщашешя;*  
 » *имяхуже по двѣ и по три жены.* « *Лѣ-*  
*топись Несторова, по списку Мнѣха Лаврентія 8.*

58) en luy disant ces mots *Christos vos Christ,*  
 & l'Encsque le releuant luy respond *Oystinos vos*  
*Christos ...*

59) Переводчикъ, строго исполняя обьщаніе свое — переданъ сочиніе Боплана безъ малѣйшей перемѣны, рѣшился сохранишь и это беземысленное ошпсаніе Авлора. Каждый изъ насъ знаетъ священную цѣль обряда цѣлованія во время Пасхи, и безъ сомнѣнія никакъ не

повѣрять словамъ повѣрца — Француза, которъй хотѣлъ позабавить на нашу счетъ своихъ легковѣрныхъ соотечественниковъ и не постыдился обогатить Пастырей церкви, которые всегда отличались благочестіемъ, кротостію, чистотою нравовъ, любовью къ Отечеству и непоколебимою преданностію къ Пресполю. — Болванъ лишился бы улыбки современниковъ, но заслужилъ бы благодарности пономшва, еслибы описалъ добродѣтели нашего духовенства, которое въ Малороссіи, въ его время, не могло быть соращено съ пупи Православія ни интригами Лезуиновъ, ни гонимыми Поляковъ.

60) qu'ils appellent *Dospodé*.

61) c'est chose odieuse de voir ses malheureux yures de la sorte, sans avoir mangé aucun morceau de pain, se rouler dans leurs saletez comme pourceaux.

62) que les François appellent coltons.

65) Нельзя точно опредѣлить времени, когда появился колпунъ — болѣзнь неизлечимая въ Россіи, свойственная только Польшѣ и немногимъ обласнямъ, къ ней прилегающимъ. — Нѣкоторые Польскіе писатели утверждаютъ, что она появилась въ 1587 году, т. е. послѣ вторженія Тапаръ, но Медики относятъ появленіе ея къ XV вѣку, вообще богатому новымъ, дополъ неизлечимыми Европейцамъ, болѣзнями. Оптравившаяся и вмѣстѣ съ тѣмъ опасная болѣзнь колпунъ не щадитъ ни пола, ни возраста, и особенно свирѣпствуетъ между низшимъ класомъ наро-

да — крестьянами и Жидами. До сихъ поръ не открыто еще начала сей болѣзни; маперія колпуна бросается въ волосы или ногти при переломѣ болѣзни; а до того времени больной долженъ обыкновенно переносить несмертныя мученія. Если врачъ не успеетъ вогнать маперіи въ волосы или ногти, она бросается въ мозгъ, легкія, желудокъ, и тогда смерть неизбежна. Послѣ перелома болѣзни, припадки прекращаются, больной выздоравливаетъ нечувствительно и волосы вырастаютъ. Рѣдко сія болѣзнь проходитъ въ нѣсколько дней или недѣль; обыкновенно она продолжается отъ одного мѣсяца до четырехъ, а иногда круглый годъ. *Малтебрионъ: Precis de la Géographie universelle* и *Рихтеръ: Истор. Медицины въ Россіи.*

64) Рисунокъ N° 7.

65) » По дорогѣ въ Крымъ на степяхъ Нагайскихъ я не замѣтилъ даже и слѣдовъ земледѣлія потому, что Нагаи обрабатываютъ поля свои вдаль отъ большой дороги; иначе онѣ служили бы пастбищемъ для лошадей путешественниковъ. Такимъ образомъ Ташары предохраняютъ поля свои отъ опустошенія, но ни что не можетъ защитить ихъ отъ саранчи, Сіи насекомыя налетаютъ стучами на равнины Нагайскія, садятся на поля, особенно засѣяныя просомъ, и опустошаютъ ихъ въ одно мгновеніе. При появленіи облаковъ саранчи свѣтъ дневной помрачается и облака ея заслоняютъ солнце. Иногда удаются земледѣльцамъ — Нагаямъ прогнать ее крикомъ и шумомъ, но чаще она садится на поля ихъ и покрываетъ оныя слоемъ, толщиной въ 6



или 7 дюймовъ. Тогда шумъ полета ея слышенъ шумомъ, коюрой она издаетъ пожиралъ распенія и коюрой можно сравнить съ звукомъ при паденіи града; но градъ не столько наноситъ вреда, какъ саранча. Самый огонь не можетъ быть опустошительнѣе для полей: тамъ гдѣ опдыхала саранча не оспаелся и слѣдовъ прозябшій. Бичъ сей вѣроятно не пощадилъ бы плодоносныхъ полей Греціи и Малой Азіи, если бы Черное море не поглощало саранчи, когда она усиливается перелетѣть чрезъ сію естественную преграду. Не рѣдко я находилъ берега Эвксинскаго Понпа близъ Востора Фракійскаго покрытыми изсохшею саранчею, такъ что нельзя было пройти по берегу безъ того, чтобы не увязнуть въ ея кучахъ. Любопытствуя знать причину испребленія ея, я выжидалъ случая и былъ свидѣтелемъ, какъ буря, заславъ саранчу близъ береговъ, испребила ее совершенно: принесенная волнами къ берегамъ, она издавала такой непереносимый запахъ, что долго не возможно было къ нимъ приблизиться. « *Mémoires du Baron de Tott, sur les Turcs et les Tartares.* »

66) Вобаques — Байбакъ: такъ называютъ на Дону Сурковъ.

67) Бопланъ описываетъ Пеликана, *Pelecanus onocrotalus*, извѣстнаго у насъ подъ именемъ *Бабы-птицы*.

68) & mesme le membre que par pudeur ie n'ose nommer.

69) Рѣка Мерло впадаетъ въ Ворсклу въ Полтавскомъ уѣздѣ.

70) До конца XIV столѣтія корона Польская была наследственной въ родѣ Пяшовъ; Государи имѣли власнѣ болѣе или менѣе неограниченную, смотря по обстоятельству и по личнымъ своимъ достоинствамъ. Это доказываетъ исторія Казимира Великаго: види пагубныя слѣдствія своевольства Магнаповъ при его предшественникахъ, онъ совершенно ограничилъ вліяніе ихъ на дѣла общественыя. Но сей Государь, послѣдній изъ рода Пяшовъ, не могъ иначе оставить престола своему усыновленному племяннику, Людовику Венгерскому, какъ подписалъ слѣдующія условія: 1) чтобы корона по смерти его была не наследственной, а избирательною; 2) чтобы налоги, исключая поземельной подати, были уничтожены; 3) чтобы коронныя должности давались однимъ только Польскимъ дворянамъ, и приномъ на цѣлую жизнь, и 4) чтобы Короли не пользовались староствами и коронными помѣстьями, а жаловали оныя дворянамъ въ пожизненное владѣніе. Сія условія послужили основаніемъ Польскимъ Государственнымъ условіямъ — *Pacta conventa* — и испочинкомъ споровъ о престолѣ, которые довели до мнимаго свободнаго избранія и золотой Польской вольности, погубившей Польшу. — Не смотря на снисхожденіе и успешность Людовика Венгерскаго, желавшаго оставить корону Польскую Сигизмунду, супругу старшей своей дочери, Великій Князь Литовскій Ягелло получилъ оную въ 1586 году, вступивъ въ бракъ со второю дочерью Людовика, Гедвигою, и подписалъ новыя условія, предложенныя Магнатами, въ томъ числѣ *petitum sardivabitus*, по которому всякій дворянинъ Польскій, сдѣлавъ какое бы то ни было престпу-

пленіе, не боялся лишиться свободы прежде изобличенія въ судѣ, и могъ не только укрыться отъ меча правосудія, но еще силою пропивиться оному. — Ягелло, Король распотѣпелый, всегда нуждался въ деньгахъ; для полученія оныхъ, онъ приказалъ собрать частныя Сеймы — *Сейлики* съ пѣмъ, чинобы депутаты ихъ послѣ на общемъ Сеймѣ наложили чрезвычайную подать. До того времени одни только коронныя чиновники и высшее духовенство сославляли Польскіе Сеймы; дворянство же мало имѣло вліянія на Государственныя дѣла; но съ успановленіемъ Сеймиковъ и появленіемъ депутатовъ ихъ на общихъ Сеймахъ, вся власть перешла въ его руки такъ, что въ концѣ XV вѣка Сеймы присвоили себѣ право издавать законы, налагать подати, чеканить монету, распорядка въ внутреннихъ управленіемъ Королевства, объявлять войну и заключать миръ. Всѣ коронныя имѣнія находились въ рукахъ дворянъ и Король получалъ отъ нихъ необходимыя пособія для защиты границъ Государства не иначе, какъ успуная какое нибудь изъ своихъ Королевскихъ правъ. Такъ при Казимирѣ IV положено издавать законы по согласію съ Сеймомъ; при Иоаниѣ Албертѣ — не дозволять горожанамъ и земледѣльцамъ владѣть поземельною собственностию; при Александрѣ, братѣ и наследникѣ Алберта, — рѣшать дѣла Государственныя по опредѣленію Сейма. — Наконецъ при Сигизмундѣ Августѣ, послѣднемъ Королѣ Польскомъ изъ дома Ягелла, Магнаты достигли цѣли, къ которой они стремились около ста лѣтъ: они получили право на свободное, неограниченное избраніе Королей и въ то же время сославили условія, ко-

порьби утверждались кандидатами на пресполь прежде ихъ избранія. Это были Pacta conventa. Кромѣ ограниченій, подписанныхъ Людовикомъ Венгерскимъ и его преемниками, въ нихъ заключались еще слѣдующія условія: 1) Корона должна быть избирательною; Король не имѣеть права при жизни своей назначать наследника; 2) Сеймы должны собираться чрезъ каждые два года; 3) великій дворянинъ имѣеть право подавать голосъ на избирательномъ Сеймѣ; 4) въ случаѣ неисполненія Королемъ условій, подданные разрѣшаются оиъ присяги вѣрности. — Гибельныя слѣдствія минно-свободнаго избранія оказались на первомъ избирательномъ Сеймѣ: одинъ только интриги и золото могли склонить парціи къ единодушному избранію Генриха Валуа; золото и сабля Стефана Баторія рѣшили второе избраніе; сабля Замоискаго доснавила скипетръ претъему свободно избранному Королю Польскому Сигизмунду. — Всѣми умами въ Польнѣ овладѣло удивительное ослѣпленіе: Поляки видѣли раздоры, междоусобія, подкуны на Сеймахъ, испребленіе правосудія въ судахъ, опустошенія и потерю пограничныхъ областей, упадокъ промышленности и торговли, запустѣніе городовъ, славившихся прежде своимъ богатствомъ; знали, что это слѣдствія ихъ избирательнаго правленія и ограниченія Королевской власти — и новымъ безумствомъ болѣе и болѣе увеличивали зло. Они, или лучше сказать, Магнаты, приставили къ лучшему своему Королю, Стефану Баторію, нѣсколько Сенаторовъ, безъ вѣдома коихъ Король не могъ сдѣлать шагу. Эпотаго мало: въ бурное царствованіе Юанна Казимира появилось на Сеймахъ новое орудіе свосправія —

liberum véto, когда депутатъ Сцишскій однимъ словомъ nie rozwalam прекратилъ Сеймъ. Въ слѣдъ за тѣмъ появились Конфедерации и — всѣ признаки близкаго паденія Польской Республики, которой крапкая, но вѣрная Испорія заключается въ слѣдующей эпитафiи, сочиненной во концѣ XVII столѣтiя:

Née de la trop grande indulgence des rois;  
Nourrie par l'arrogance des sénateurs;  
Vexée par la licence de l'ordre équestre;  
Prostituée par l'avarice de tous les ordres;  
Devenue tributaire des infidèles:  
Elle est ensevelie sous ses propres ruines.

*Исторiя Государства Польскаго Бандтке, Hist-  
toires des trois démembremens de la Pologne par  
F. Voyage en Pologne par W. Сохе.*

71) Французская монета экю въ 6 ливровъ на наши деньги сопоставляла 1 р. 45 коп. серебромъ.  
*Метрологiя Петрушевскаго.*

72) Czidela (см. szydło) c'est vne alesne.

75) Salbletas (вм. Kaleta) c'est vne grande bourse de drap rouge и проч. Kaleta — кашпà, киса — mieszek rzemieenny na pieniãdze. *Словарь Липде.*

74) Naiyque — вм. Nahayka.

75) trois nogant (кажется Бопланъ хотѣлъ написать Pêto на nogi) — sont des entraves de cuir.

76) Въ подлинникѣ Gonchè.

77) Въ подлинникѣ Cresen.

78) Въ подлинникѣ: & les autres dans l'in-  
continence de retenir leur eau, sortent pour la  
rendre, & rentrer puis apres plus dispos au com-  
bat.



# О Г Л А В Л Е Н І Е .

---

Предисловіе переводчика . . . . .	v
Предисловіе Автора. . . . .	xv
Объявленіе книгопродавца . . . . .	xvi
Посвященіе Автора. . . . .	xvii

## · I. Описаніе Украйны.

Кієвъ. Казаки. Удальство Запорожцевъ. Нравы. Обычай. Плодородіе Украйны. Лѣвостъ Казаковъ. Вѣра. Посты. Тѣлесныя и душевныя свойства Казаковъ. Храбрость. Боязнь. — Украинское дворянство. Горькая участь крестьянъ. Украинскія равнины были некогда покрыты водою. Десна. Печерскій монастырь. Св. Моцци. Николаевскій монастырь. Города по Днѣпру. Сожженіе Черкасъ Поляками. Рѣки, впадающія въ Днѣпръ. Замоканы. Романовъ. Тарешскій Рогъ. Днѣпровскіе острова. Укрѣпленія Койдака. Соломанъ. Пораженіе Казаковъ подъ Кумейками. Днѣпровскіе пороги. Капчеварница. Описаніе низовьевъ Днѣпра. Хмельницкій. Войсковая Скарбинца Казаковъ. Пораженіе Турецкихъ галеръ. Переправы Татаръ чрезъ Днѣпръ. Бутъ. Очаковъ. Березань. Озера Телгуль, Куяльникъ. Бѣлгородъ. Княія. Буджакекіе Татары. Островъ Тендра. Изманъ. Осада Хошнина Рене. Галацъ. Варна. . . . . 4

## II. Описаніе Крѣма.

Полуостровъ Крѣмъ. Персконъ. Бакинсарай. Херсонъ. Алья. Балаклава. Манкуно. Кача. Неволинки. Караеу.

Керчь. Арабатъ. Крымскія деревни. Горы. Рѣки. Тамакъ.  
Темрюкъ. Черкесы. . . . . 36

### III. О Крымскихъ Татарахъ.

Наружный видъ Татаръ. Тѣлесныя свойства. Военныя. Раздѣленіе Татаръ. Одежда. Вооруженіе. Храбрость. Проворство. Татарскіе кони. Пища. Напитки. Зимніе обычаи Татаръ. Собраніе войска. Смотръ. Переходъ чрезъ степи. Осторожность. Устройство войска. Отдыхъ. Впороженіе. Грабежи и оуепоиенія. Отступленіе. Вспрѣчи съ Поляками. Раздѣлъ добычи. Лѣтніе обычаи Татаръ. Устройство хищниковъ. Осторожность. Скрытность движеній. Украинскіе вылазы. Впороженіе. Буджаки. Разъѣзды Буджаковъ по степямъ. Казацкій паборъ. Вспрѣчи съ Татарами. Военная хитрость Буджаковъ. Преслѣдованіе Казаковъ. Сраженія Буджаковъ съ Поляками и Казаками. Переправа чрезъ Днѣпръ. . . . . 41

### IV. Объ Украинскихъ Казакахъ.

Избраніе Гетмана. Власть его. Рады. Морскіе походы Казаковъ. Построеніе челновъ. Снаряженіе. Вооруженіе. Походная одежда. Провѣздъ Днѣпровскимъ устьемъ. Оуепоишеніе Малоазійскихъ береговъ. Взятіе Турецкихъ кораблей и галеръ. Возвращеніе на родину. Вспрѣчи съ Турецкимъ флотомъ. — Свадебные обряды. Любовь. Обряды во время Паехи. Увеселенія. Склонность къ крѣпкимъ напиткамъ. Медицина Казаковъ. Колтунъ. — Мошки. Комары. Поголь. Саранча. Дикія и домашнія животныя. Недоенатокъ въ соли. Суровость климата Украины. Служба . . . . . 60

### V. Объ избраніи Королей Польскихъ.

Конвокаціонный сеймъ. Сеймики. Назначеніе кандидатовъ. Власть депутатовъ. Законы объ избраніи Короля. Мѣсто



Королевскаго выбора. Избраніе Владислава IV. Ограниче-  
ніе его власти. Права Королевскія. . . . . 100

## VI. О вольностихъ Польскаго Дворянства.

Равенство Польскихъ дворянъ. Чеснолюбіе. Судъ. Окупы  
преступлсній. Военный судъ. Замятія дворянъ. Поединки.  
Права. Король защипникъ коронныхъ крестьянъ. Пеня за  
убійство крестьянина. Богатство дворянъ. Бѣдность шлях-  
ты въ Мазовіи. Свобода ошъ поспол. Раздѣлъ имѣнія.  
Права вдовъ . . . . . 107

## VII. О нравахъ Польскаго Дворянства.

Душевныя качества Польскихъ дворянъ. Пышность. Ве-  
ликолюбіе. Храбрость. Искусство владѣть оружіемъ. Ще-  
дрость. Радусіе. Богатство. Вооруженіе. Пиръ. Угоще-  
нія. Тщеславіе Пановъ. Распощельность. Ясва. На-  
пипки. Безчестство стугъ. Наклонность къ крѣпкимъ на-  
пипкамъ. . . . . 114  
Заключеніе . . . . . 127  
Примѣчанія . . . . . 129





# У К А З А Т Е Л Ь.

- АЗОВЪ или АЗАКЪ — Ozow, БЕРЕЗАНЬ — Bergzan, 52.  
 АЗАК, au Zouf, \*) взявъ Мо- БЕРНАРДИЦЫ въ Кіевѣ, 3.  
 сковскими (Донскими) Каза- БОГУШКОВА — Bobunnska, 15.  
 камн, 50. 40. *Въ Полтав. Губерн.*
- АКЕРМАНЪ — à Kierman, Ту- БОПЛАНЪ — Guillaume le Vas-  
 рецкій городъ, 35. scvt Sieur de Bcaurplan, слу-  
 жилъ 17 лѣтъ въ Украинѣ,  
 АКМЕЧЕТЬ — Aekmascly, 58. XVIII. Основывася въ плавъ  
 АЛЪМА или ФОЦОЛА — Al- Слободы, XVIII. Составляетъ  
 ma, Foczola, 57. попограничную карту,  
 АНДРЕЕВЪ ОСТРОВЪ — Andre XIX. Мнѣніе его о древ-  
 Ostro, 51. нельмъ состояніи Украинскихъ  
 АРАБАТЪ или ОРБОТЕКЪ — равнинъ, 10. 11. Посѣщася  
 Arabat ou Orbotec, 59. монастырь Печерскій, 13.  
 БАБА, — Baba, Крымскія го- Участвуя въ сраженіи  
 ры, 38. 59. Черкасъ, 15. Закладываетъ  
 †БАЙБАКИ — Bobaqucs, 89 крѣпость въ Кременчугѣ, 15.  
 — 92. Переносилъ въ Баръ дикія  
 БАКЕМАТЫ — Baquemates, не- вишневыя и миндальныя де-  
 упоминомель сикъ лошадей ревя, 16. Укрѣпляетъ Кой-  
 Тагарскихъ, 44. дакъ, 19. Участвуя въ  
 БАКЧИСАРАЙ — Bacicscrau, сраженіи подъ Кумейкамн,  
 столица Крымскаго Хана, 20. Османливаетъ Днѣпров-  
 57. скіе пороги, 21. и Днѣпръ до  
 БАЛАКЛАВА — Balucclawa, луч- острова Хорпицы, 24. Строи-  
 ная въ свѣтѣ гавань, 57. 58. нилъ крѣпость Новый Конецъ

---

\*) Въ словахъ Французскихъ соблюдено правописаніе под-  
 линника безъ малѣйшей перемѣны.

- поль, 51. Вспрѣчается съ  
Татарами, 55. Закладывася  
крѣпость въ Новогродѣ, 87.  
Бопланъ въ Западной Ин-  
діи, 94.
- БОРИСОЕНЪ — Boristhene, *см.*  
*Днѣпрѣ.*
- БОВОНИЦЫ — Bogowiché, 15.  
*Вѣ Киев. Губ.*
- БРАТСКАЯ ЦЕРКОВЬ — Бра-  
ска Церквилъ, съ Университет-  
скомъ или Академіею въ Кие-  
вѣ, 5.
- БУГНИЪ — Bougin, 15. *Вѣ*  
*Киев. Губ.*
- БУГЪ. — Bog, 30. 51.
- БУДИЛОВЪ ПОРОГЪ — Budi-  
lou, 22.
- БУДЖАКСКІЕ ТАТАРЫ —  
Tartares du Budziak, кор-  
мятся однимъ грабжеемъ, 55.  
Храбрѣ Крымскихъ, 42.  
Нападшія на Польшу, 52.  
Число войска, устройство  
оного, 52. 53. Вторженія,  
53. Храбрость, хищничество,  
разъезды по степямъ, 54.  
Вонская хитрость, 55 —  
57. Вспрѣчи съ Казаками и  
Поляками, 57. 58.
- БУДЖАКЪ — Budziak, равни-  
на между Бѣлгородомъ и Ки-  
ліею, 55.
- БѢЛГОРОДЪ или АКЕРМАНЪ  
— Bielegrad, à Kierman, при-  
надлежитъ Туркамъ, 55.
- ВЛАХИ, исповѣдуютъ Гречес-  
скую вѣру, 55.
- ВАРНА — Wagna, 35.
- Св. Василия церковь — de  
S. Basile, развалины и надпи-  
си на оныхъ, 1.
- ВЕЛИКІЙ ОСТРОВЪ — Wicls-  
ky Ostro, 25.
- ВЕЛИКІЯ ВОДЫ — Wiclsky  
Woda, 27.
- ВИНАРАДНАКРИЦА — Wina-  
radnakricza, 30.
- ВЛАДИСЛАВЪ IV, Король  
Польскій; его избраніе на  
престолю, 102.
- ВОЙСКОВАЯ СКАРЬПИЦА —  
Skarbniza Woyskowa, опи-  
саніе оной, 26. Истребленіе  
Турецкихъ галеръ, 27. Тай-  
носказнохраняище Казаковъ  
и мѣсто раздѣла добычи,  
27. 67.
- ВОРОПОВКА — Wopowka,  
15. *Вѣ Киев. Губ.*
- ВОРСКЛА — Worsko, 16. *Вѣ*  
*Полтав. Губ.*
- ГАЛАЦЪ — Galas, 35.
- ГЕТМАНЪ КАЗАЦКІЙ — Het-  
mann, живешъ въ Черкасахъ,  
15. Избраніе Гетмана, 60.  
Его власть, 61. Опасность  
и трудность Гетманской  
должности, 61. Только съ  
его дозволенія Казаки отпра-  
вляются на морекіе пойки,  
62.

Дворянство Русское въ  
Украинѣ, 8. Приверженность  
къ Каполчичской вѣрѣ, 8. 9.

Десна — Desna, 12.

† Дикія лошади неспособны  
къ работѣ, годны только на  
пищу, 93.

Днѣпръ или Борисоепъ —  
Niépre, Dniépr, Boristhene,  
одна только судоходная Укра-  
инская рѣка, пзъ числа впадаю-  
щихъ въ Черное море, 6.  
Ширина Днѣпра при Та-  
рсишкомъ Рогѣ, 17. Паде-  
ніе Днѣпра на порогахъ, 21.  
22. Наименьшая ширина, 24.  
Лиманъ, 31.

Города по Днѣпру: Кіевъ, 1.  
съ монастырями Печерскимъ,  
12. и Николаевскимъ, 13.  
Триполь, 14. Спайки, 14.  
Ржищевъ, 14. Терехъ — Те-  
мировъ, 14. Перелелавъ, 14.  
Капевъ, 14. Богушкова, 15.  
Домонповъ, 15. Черкасы, 15.  
Боровицы, 15. Бугинъ, 15.  
Вороновка, 15. Чигринъ, 15.  
Дуброва, 15. Криловъ, 15.  
Кременчугъ, 15. Развалины  
Исламова городка, 28. Оча-  
ковъ, 31.

Острова Днѣпровскіе: Рома-  
новъ, 17. Монастырскій, 18.  
Конскій, 18. Клясвъ, 19.  
Казацкій, 19. Койдакъ, 19.  
Тавалжанъ, 23. Кашваринца,

23. Хорпицы, 24. Великій,  
25. Томаковка, 25. Войско-  
вая Скарбинца, 26. Капръ,  
27. Носековка, 28. Таганъ,  
28. Казацкій, 29. Бурганка,  
29.

Переправы Татаръ чрезъ  
Днѣпръ: близъ Ржищева, 14.  
при Романовѣ, 17. Кичкасов-  
ская, 24. Таванская, 28. Бур-  
ганская, 29. Очаковская, 30.

Пороги Днѣпровскіе: Койдакъ,  
19. Стрѣльчій, 22. Непасы-  
нскій, 22. Будиловъ, 22.  
Тавалжанъ, 22. Вольный, 23.

Рѣки, впадающія въ Днѣпръ:  
Десна, 12. Псіоль, 15. Омель-  
никъ, 15. Другой Омельникъ,  
15. Ворскла, 16. Орель, 16.  
Домотканъ, 17. Самара, 18.  
Кичкасовка, 23. Конекія во-  
ды, 25. 28. Чертомлыкъ, 26.

Днѣстръ — Niéstr, 33.

Домниканскій костелъ  
въ Кіевѣ, 3.

Домонтовъ — Domontow,  
15. Въ Полтав. Губ.

Домотканъ — Demokant,  
17.

Дуброва — d'Ambrowa, 15.  
Въ Полтав. Губ.

Дунай — Danube, 33. 35.

Замоканъ (Самопканъ) —  
Zamokan. Вишни и миндаля  
растутъ дикія, 16.

- Запорожцы — Cosaques Zaporousky, см. Казаки  
 Запорожье — Zaporouys, главный припистъ Казаковъ, 10. Сборное ихъ мѣсто при отправленіи на морскіе походы, 64.  
 Златоверхомиха йловскій советъ — le temple de S. Michel est appelé le toiet d'ог, 1, 2.  
 Измаилъ — Smil, Турецкій городъ, 54.  
 Илланда — Illanada, или Змѣный островъ, 54.  
 Исламовъ городокъ — Aslan Korodiske, сиража Турецкая близъ развалинъ онаго, 28.  
 Иезуиты въ Кіевѣ 5.  
 Казаки — Cosaques, Cosaques  
 Пронхожденіе, 4. Число Запорожцевъ, 4. Удачство, 4. Заплінія, 5. 10. Неумѣренность въ крѣпкихъ напитки, 5. 7. Беззаботность, 5. Лыбость, 6. Вѣра, поспы, 7. Трезвость въ походѣ, 7. Душевныя и тѣлесныя свойства, 7. 8. Болѣзнь, 8. Бѣглые крестьяне увеличиваютъ число Казаковъ, 10. Побѣда надъ Поляками, 10. Казацкія сокровища въ Терехъ-Темировъ, 14. Полюки въ Переяславль, Каневъ, 14. Въ Черкасахъ, 15. Рады на курганѣ Романовъ, 17. Взятіе Койдацкой крѣпости, 19. Пораженіе подъ Кумейкамъ, 20. Миръ съ Поляками 20. Обычай Казаковъ, 21. Роздыхъ въ Кашеварицѣ, 25. Кореунѣкал побѣда, 26. Войсковая Скарбинца, 26. Истребленіе Турецкихъ галеръ, 26. Казаки укрываются отъ Турковъ въ рукавѣ Днѣпровскомъ, 28. Разнавлиютъ засады Ташарамъ, 29. Смыются надъ предоспорожностями Турковъ, 32. Уводили лошадей изъ Ханскихъ пабуновъ, 39. Спорожанъ Ташаръ въ спеняхъ, 48, 55. Таборъ, 54. Неумолимо преслѣдуютъ Буджаковъ, 56. Венрвчи съ Буджаками, 57. Избраніе Гешмана и слыное ему повнновеніе, 60. 61. Рады, 61. Морскіе походы: выборъ Походнаго Апшмана, 62. Поспиройка челновъ, 62. 63. Запасы, 63. Трезвость въ походѣ, 63. Вооруженіе, 64. Походная одежда, 64. Провѣздъ Днѣпровскимъ устьемъ, 65. Опущеніе береговъ Чернаго моря, 66. Истребленіе Турецкихъ кораблей, 66. Возвращеніе на родину и раздѣленіе добы-

- чи, 67. Вспрыча съ Турецкими галерами на открытомъ морѣ и биньвы, 68. Уроиъ Казаковъ, 68. Время морскихъ поцсковъ, 69. Любовь, 69. Спранный обычай, 69. Похищеніе благородныхъ дѣвиць, 71. 72. 73. Свадьба или веселіе — Wcsellé, 74. Енц спранный обычай, 75 — 77. Цѣломудріе дѣвиць, 77. Обряды во время Пасхи, 77. 78. Увеселеніе молодежи, 79. Неумѣренность, 80. Пагубное обыкновеніе, 81. Писловница, 81. Медицина, 82.
- КАЗАЦКІЕ ОСТРОВА** — Kozacku Ostro, 19. 29.
- КАИРЪ** — Kair, 27.
- КАИРЪ - КОЗМАКЪ** — Kair Kosmaka, 28.
- КАНЕВЪ** — Kaniew, 14. *Въ Киев. Губ.*
- КАНТАРЫ** — Cantares, Ташарскія кибитки, 34, 42.
- КАРАБАТЬ** — Kabats, 39.
- КАРАСУ** — Karasu, 38.
- КАРАСУБАЗАРЪ** — Corubas, 38.
- КАТОЛИКИ** имѣють четыре храма въ Кіевѣ, 3. Церкви ихъ въ Крыму, 37. 38.
- КАФА** — Caffa, столица Крыма, 38. Церкви, ивольтники, шорговля, 38.
- КАШЕВАРИЦА** — Kaszawanicze, 23.
- КЕРЧЬ** — Kerecy, 39.
- КИЛІЯ** — Killa, 33.
- КИЧКАСОВКА** — Kuczkasow, 23. *Рѣчка Екатериносл. Губ. впадающая въ Днѣпръ недалеко отъ Александровска.*
- КИЧКАСОВЪ** мысъ, 24.
- КИЕВЪ** — Kiow, Kisowic. Древность его, развалины, 1. Положеніе, 2. Малолѣдство, 2. Укрѣпленія, 3. Каполическіе храмы и Русскія церкви — Serkuils, 3. Улицы, раздѣленіе города, 3. Промышленность жипселей, 3. Суды, 4. Спросице, освещеніе домовъ лучиною, 4.
- КИЛЗЕВЪ ОСТРОВЪ** — Kniawow Ostro, 19.
- КОЗЛОВЪ** — Koscsow, 37. *Нынешняя Евпаторія.*
- КОЙДАКЪ** — Kudak, укрѣпленіе Боплапомъ, 19. Взятъ Казаками 19. Возобновленіе крѣпости, 20.
- КОЛТУНЪ** — Coltons, Blica, Gockés, Goschest, 8. 82. 83. 84.
- КОНЕЦПОЛЬ НОВЫЙ** или **УЦЕ-САВРАНЪ** — Koncspol Nowe, Oucze Saugam, 31. *Въ Людол. Губ.*
- КОНЕЦПОЛЬСКІЙ** — Koncs-polski, Castelan Cracosky, его

- побѣды XVIII. Одобряеть Крымъ — Crime, грабежи Казаковъ, XIX. Опишмасть у Казаковъ Койдакскую крѣпость, 20. Приказывають Боплану осмолить Дѣвпровскіе пороги, 21.
- Копекій островъ Konesky Ostro, 18.
- Конскія воды — Konskawoda, 25, 28.
- Константинополь, Казаки опустошаютъ его окрестности, 4. Вѣсть о выѣздѣ ихъ на море немедленно доходитъ до столицы Опмановъ, 65.
- Корсунъ — Korsum, побѣда Казаковъ, 26. *Вѣ Кіев. Губ. на рѣкѣ на Роси.*
- Космакъ — Kosmaka, Казаки укрываются въ ономъ оуп Турковъ, 28.
- Кременцовъ — Krzeminczow, 31.
- Кременчугъ — Krcmierczow, Бопланъ назначаетъ построити въ ономъ замокъ, 15.
- Крестьяне. Жалкое состояніе ихъ въ Украйнѣ, 9. Бѣгутъ оуп Поляковъ въ Запорожье, 9. Увеличиваютъ легіоны Казаковъ, 10. Состояніе крестьянъ въ Польнѣ, 11. 166.
- Крилловъ — Krilow, 15. *Вѣ Херс. Губ.*
- Крименда — Crimenda, 38.
- Крымъ — Crime, грабежи Казаковъ, 4. Описаніе Крыма, 36 — 40.
- Кумейки — Komaiky, пораженіе Казаковъ, 20. *Вѣ Кіев. Губ.*
- Кульбикъ озеро — Jezero Kuialik, 33. *Вѣ Херс. Губ.*
- Лакротадъ — la Crotade, убитъ при Кумейкахъ, 20.
- Локвица — Lofficza, 18. *Локвица, городъ Полтав. Губ.*
- Манкуно — Mancuro, Жидовскій замокъ, 38.
- Маріонъ — Marion, погибъ на Койдакѣ, 19.
- Мерло — Merlo. Потеря Поляковъ оуп стужи, 98.
- Митрополитъ или Патріархъ всея Россіи — Metropolitc ou Patriarche de toute la Russie, живетъ въ Печерскомъ монастырѣ, 12. 13.
- Монастырскій островъ — Isle de Monastere, 18.
- Монахини Украинскія, 13.
- Морвилъ — Morucil, погибъ въ сраженіи подъ Кумейками, 20.
- Св. Мощи, 12. 13.
- Мурзы Татарскіе — les Muzas, 45.
- Наганъ — Tartares Nahaisky, раздѣленіе ихъ, 42. Кочевья,



42. Повинующіеся Хану Крымскому и Москвитинамъ, 42.
- НАТОЛІЯ — Natolie, опустошена Казаками, 4. 65.
- НЕПАСЫТЕЦКІЙ пороги — Nienastites, препятствующіе весеннему судоходству по Днѣпру, 22.
- НИКОЛАЕВСКІЙ МОНАСТЫРЬ, 13.
- НИКОЛАЕВСКАЯ ЦЕРКОВЬ — S. Nicoly въ Кіевѣ, 3.
- НОВОГРОДЪ — Nouogrod, Башня закладываеши въ ономъ крѣпости, 87.
- НОСОКОВКА — Nosokowka, 28.
- ОБЛИЗНИЦЫ — Obliszczica, 34.
- ОМЕЛЬНИКЪ — Omelnik. Другой Омельникъ — Drug Omelnik, 15. Въ Екатериносл. Губ.
- ОРЕЛЬ — Orcl, 16. *Впадаетъ въ Днѣпръ между Екат. и Полтав. Губ.*
- ОРЪ или ПЕРЕКОПЪ — Or, Perekor, 37.
- ОСМАНЪ — Oseman, Султанъ Турецкій. Нашествіе его на Подолію, 34. Неудача подъ Хотинномъ, 35.
- ОСОКОВОККА — Skoroukkae, 27. Въ Екатериносл. Губ.
- ОСТРОРОГЪ — Ostrorok, grand Chambelan, османприваеши съ
- Башномъ Днѣпровскіе пороги, 21.
- ОЧАКОВЪ — Oczakow, 30. Турецкая снража, 31. Укрѣпленія Очаковскія, 32.
- ПАЛЛЕКО — Palleko, 35.
- ПЕРЕКОПЪ или ОРЪ, Perekor, Or, 37.
- ПЕРЕКОПСКАЯ ТАТАРІЯ — Tartaria Perecopensis, 37.
- ПЕРЕЯСЛАВЪ — Pereaslav, 14.
- ПЕСЧАНЫЙ БРОДЪ — Piszane Brod, 31.
- ПЕЧЕРСКІЙ МОНАСТЫРЬ, 12. 13.
- ПЕЧЕРЫ — Pischargé, 12.
- ПЛЯНИКЪ: число Россіянъ, уводимыхъ Татарами въ неволю, 36. 52.
- ПОДОЛІЯ, грабежи Татаръ, 33. Пападеніе Османа, 34.
- ПОЛОГЪ — Polné, Polené, 84. 85.
- ПОЛЯКИ — les Polonnois, Казаки даряшъ Польскимъ Магнамамъ плѣнныхъ Турковъ, 5. Угнетеніе Малоросіянъ, 9. Пораженіе, 10. Сожженіе Черкасъ, 15. Укрѣпленіе Койдака, 19. Побѣда при Кумейкахъ, 20. Грабца на Бугѣ, 31. Сдача Хотина Туркамъ, 34. Сраженія съ Татарами, 57. 58. Избираюшъ Королемъ того, кто лучше

- другихъ умьль бѣгапъ, 73. Потеря Польскаго войска  
 опъ холода, 78. — *Избраніе  
 Королей Польскихъ*: сейми-  
 ки, 101. Сеймы, 101. Не поз-  
 воляемъ, 101. Коренные зако-  
 ны объ избраніи, 101. Вы-  
 боръ Владислава IV, 102.  
 103. 104. Его клятва и  
 ограниченіе Королевской вла-  
 сти, 104. 105. 106. *Вольно-  
 сти Польскаго дворянства*:  
 равенство и пшнулы, 107.  
 Свобода и упадокъ правосу-  
 дія, 108. 109. Военный судъ,  
 109. Поедники, 110. Права  
 дворянъ, 110, 111. Крестья-  
 не, шюземцы, горожане, 110.  
 111. Волрс, 112. Богатство  
 и бѣдность дворянъ, 112.  
 Свобода опъ посполя, 112.  
 Раздѣлъ имѣній, 112. Права  
 вдовъ, 115. *Нравы Польска-  
 го дворянства*: уклончи-  
 вость, учинивость, гордоснь,  
 114. Обходительность съ  
 шюземцами, привязанность  
 къ Французамъ, 114. Добро-  
 душіе, щедрость, пышность,  
 115. Храбрость, 115. Гостис-  
 приемиво, 115. Богатство,  
 116. Неклончивое владѣ-  
 ніе Коронными помѣстьями,  
 116. Вооруженіе, 116. Воору-  
 женіе Ротмистра, 116. 117.  
 Гусарь, 118. Угоненіе и пи-
- ры, 119. Издержки на оныя,  
 119. Кушанья, 122. 123. 124.  
 Напшники, 125. Неумѣрен-  
 ность, 126. Безчисленство слугъ,  
 125. 126.
- Польша — Нападенія и опу-  
 стошенія Татаръ, 47 — 58.  
 Войны съ Турками, Татара-  
 ми, Москвитянами и Шве-  
 дами, 115.
- Пороги — Potoÿs, ошана-  
 вливають судоходство по  
 Дивизу, 6. Число ихъ и про-  
 нияженіе, 6. Что значить  
 слово порогъ? и описаніе по-  
 ровъ, 21. 22. 23.
- Потоцкій — Potosk, Lieute-  
 nant General. & Chastellain  
 de Cracovic, 98.
- Прутъ — Prut, 35.
- Псюль — Psczol, 15.
- Рада или военный совѣтъ  
 Казаковъ — Ruds, conseil  
 de guerre, 17. 61. 62.
- Рене — René, 35.
- Ржищевъ — Richow, 14. Вѣ  
 " *Kiev. Губ.*
- Романовъ курганъ — Roma-  
 now, 17. *С. Романово въ  
 Екатериносл. Губ.*
- Саламата — Salamate, по-  
 ходная пища Казаковъ, 65.
- Салгирь — Sagre, 39.
- Самара — Samar, богатство  
 окрестностей ея, 18. Свя-  
 шная рѣка, 19.

- САРАИЧА.** Число ея 85. Оп- куда прилстаеиъ въ Украй- ну? 86. Опустошенія, 86. 87. Жизнь сарачи, 88. Возрожд- сніе, 88. Испреблєніе, 89. Надпись на крыльяхъ: гнѣвъ Божій — *Boze Gnion*, 89.
- СЕМЕНВИРУКЪ** — *Semenwiruk*, 50.
- СЕРЕТЪ** — *Serctk*, 55.
- СКАРЕНИЦА** См. *Войск. Скарб.* *Soko guga*, 17.
- СОЛИМАНЪ** (Сулима) — *Soliman*, испреблєиъ Польскій гарнизонъ на Койдакъ, 19. Чешвершованъ въ Варшавѣ, 20.
- СОФИЙСКІЙ СОВОРЪ** — *Is temple de S. Sophie*, красота онаго, 1. Мозанка и памяш- тици, 2.
- СТАЙКИ** — *Stayku*, 14. *Въ Киев. Губ.*
- СТРЯЛЧІЙ ПОРОГЪ** — *Strclczі*, 22.
- СУГАКЪ** — *Soupaqu*, 92.
- ТАБОРЪ** — *Tabort*, Казаки наиболее показывающъ хра- брость свою въ таборѣ, 8. Переходяиъ въ ономъ чрезъ проливъ Тонкаводу, 39. и степи, 54.
- ТАВАЛА** — *Tavala*, 25.
- ТАВАЛЖАНЪ ПОРОГЪ** — *Tawol- sanc*, 22. 25.
- ТАВАНЪ** — *Tawan*, Дибров- скій рукавъ, 28.
- ТАВАНЪ** — *Tawan*, островъ, 25. 28.
- ТАМАНЪ** — *Taman*, 39.
- ТАРЕНТСКІЙ РОГЪ** — *Tarens- ky Rog*, 17.
- ТАТАРЫ** — *Tartars*, разьзды ихъ по Дибровекимъ равши- намъ, 21. Переправы чрезъ Дибръ, 17. 22. 24. 28. 29. 30. Наружный видъ Таваръ, 41. Воспитаніе, 42. Поко- льнія Таварскія, 42. Одеж- да, 43. Вооруженіе, 43. Лов- кость и проворство на ко- няхъ, 44. Пища, 44. 45. На- шипки, 46. 47. Нападєніа на земли исприятельскія: собра- ніе войска, смонръ, 47. Вре- мя похода, 48. Переходъ ешєдямъ и осторожность, 48. 49. Роздыхъ, устроїство и раздѣленіе войска, 49. Впорженіе, грабжи и опу- стошенія, 50. 51. Встрѣчи съ Поляками и отступленіе, 51. Еще роздыхъ, 51. Раздѣ- леніе добычи, 52. Лѣшніе набѣги Таваръ: число войска и устроїство онаго, 52. 53. Впорженіе, 53. Таварская вольница, 53. Храбрость, хищничество и разьзды Буджаковъ, 54. Воицкая хи- щность, 55. 56. 57. Встрѣчи съ Поляками и Казаками, 57, 58.

- ТЕЛИГУЛЬ ОЗЕРО** — Iczego Teligol, 32. *Въ Херс. Губ.*  
**ТЕМРИОКЪ** — Temrik, 40.  
**ТЕНДРА** — Tendra, 34.  
**ТЕРЕХЪ** — ТЕМПРОВЪ — Tere-temirof, 14. *Въ Киев. Губ.*  
**ТЕСЕМЬ** — Ytazemien, 15. *Впадетъ еѡ Днѣпрѡ на границѣ Киевской Губ. съ Херсонскою.*  
**ТОМАКОВКА** — Tomakowka, Хмельницкій укрывається на семь оспровѣ оиѣ Поляковѣ, 25.  
**ТОПКАВОДА** — Tincka Woda, 39.  
**ТОПЕТАРКАНЪ** или **ХЕРСОНЪ** — Topetarkan, Chersonne, 37.  
**ТРЕБИЗОНДЪ** — Trebisonde, разоренъ Казаками, 4.  
**ТРИПОЛЬ** — Tripoly, 14. *Въ Киев. Губ.*  
**ТУРКИ**. Казаки взрослыхъ Турковѣ въ плывъ не берутъ, 5. Непреблѣнїе Турецкихъ галерѣ, 26. Турки не смѣютъ подниматься по Днѣпру далѣе 4 миль оиѣ уенья, 26. Турецкая спража близъ Неманова городка, 28. Осада Азова, 30. Тщешно сперегунъ Казаковѣ на Днѣпровскомъ уенья, 31. 32. 65. 67. Нападенїе на Подолїю, 34. Неудача подѣ Хопшиномъ, 35. Непреблѣнїе Казаками Турецкихъ кораблей на Черномъ морѣ, 66. Пораженїе Казаковѣ, 69. Поляки знакомилися съ Турками только саблями, 114.  
**ТУСЛА** — Tuzla, 18.  
**УКРАИНА** — Ukraine, Огранич. Описанїе ея, 1 — 35. 84 — 99. Большая часть Украйны населена при Волгѣ, XV. Граница Польши, XVIII. Слободы, XVIII. Оплодѣ Польши, XIX. Плодородїе Украйны, 6. Буны, 7. Дворянство Украинское, 8. Креспыльце, 9. Черное море въ древнїи времена покрывало Украинскїя равнины, 10. 11. Развѣзды Ташарѣ по Днѣпровскимъ равнинамъ, 21. Грабежи, 33. Вшорженїя, 47 — 57. Свадебные обряды жиншелей Украйны и страные обикновенїя, 69 — 77. Обряды въ Пасху, 77. Увеселенїя, 79. Неумѣренность въ паникахъ, 80. 81. Медицина, 82. Болѣзнь Колнунъ, 83. — Монки на берегахъ Днѣпровскихъ, 84. Пологъ, 84. 85. Саранча 85 — 89. Байбаки, 89 — 92. Перелки съ голубыми погами, 92. Сугакъ, 92. Олени, лани, сайги, кабаны, дикїя лошади, 93. Баба-птица, 94. Буйволы, зайцы, дикїя кошки, ов-

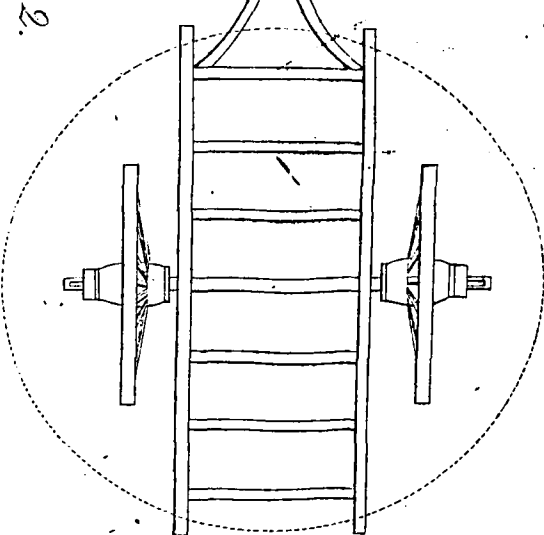
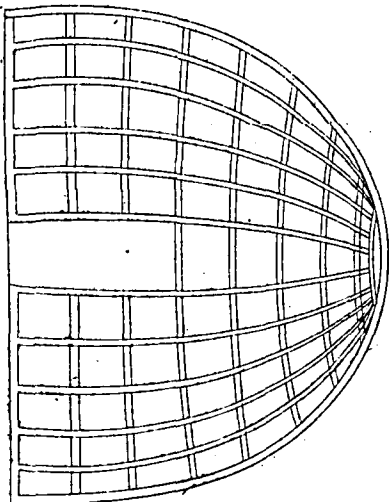
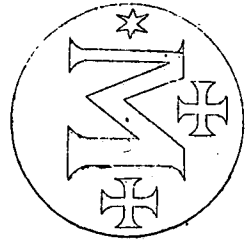
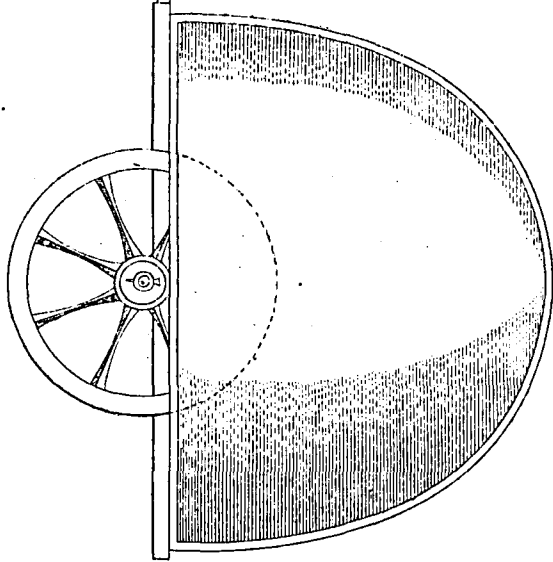

9.

3.

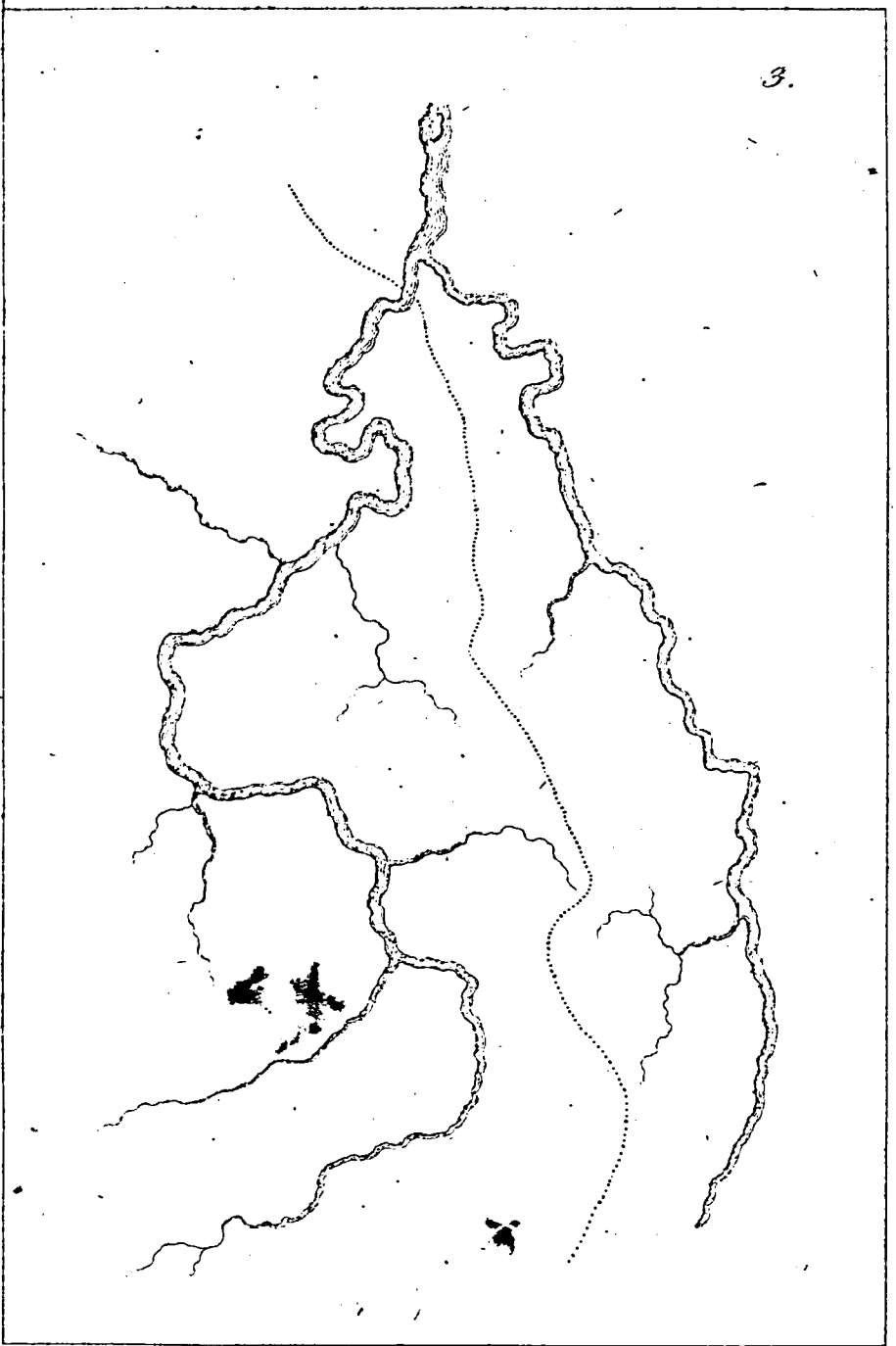

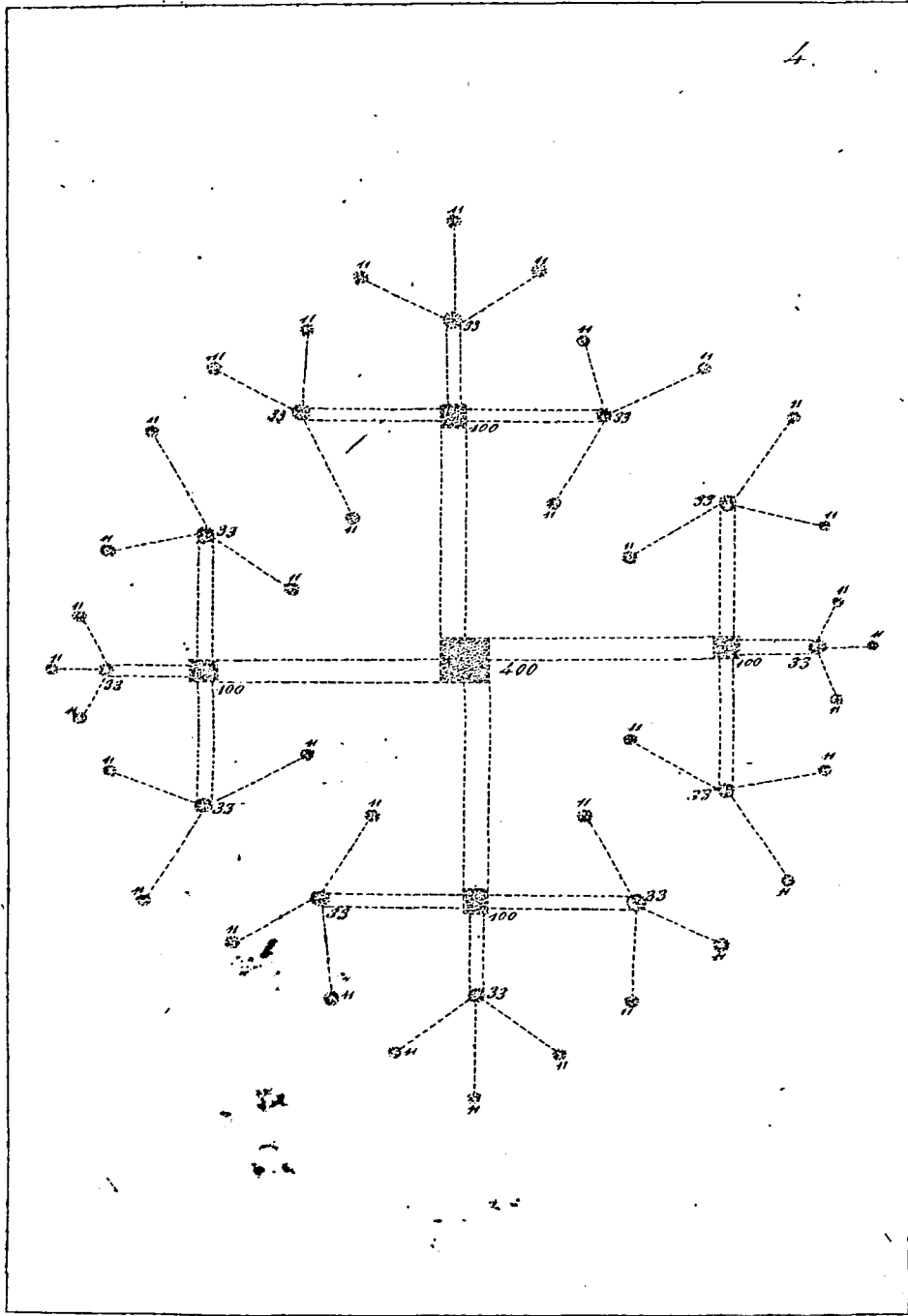

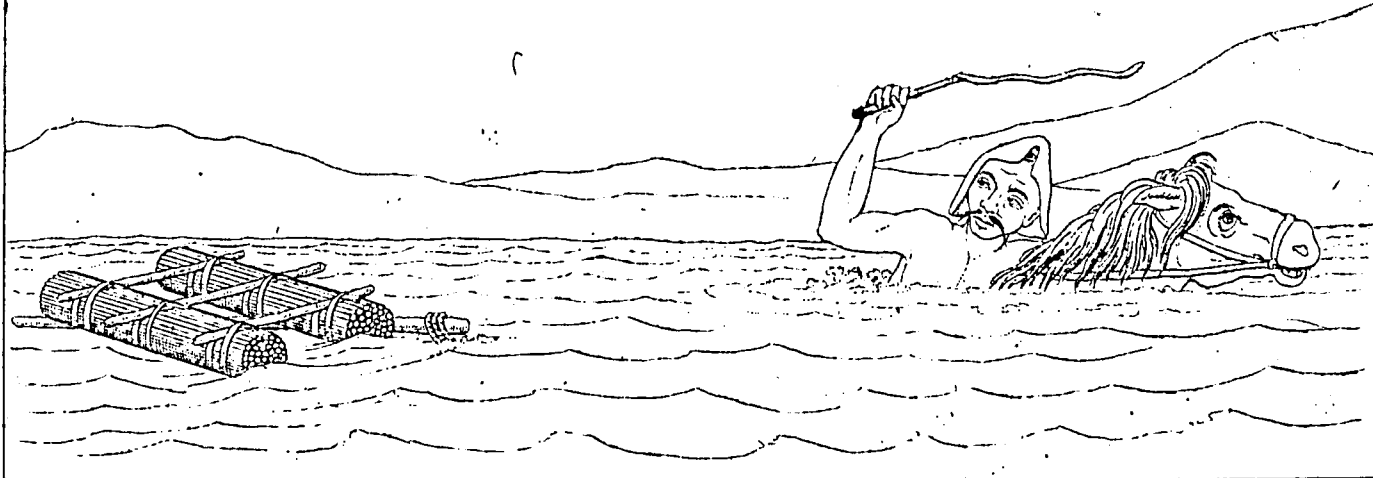



6.

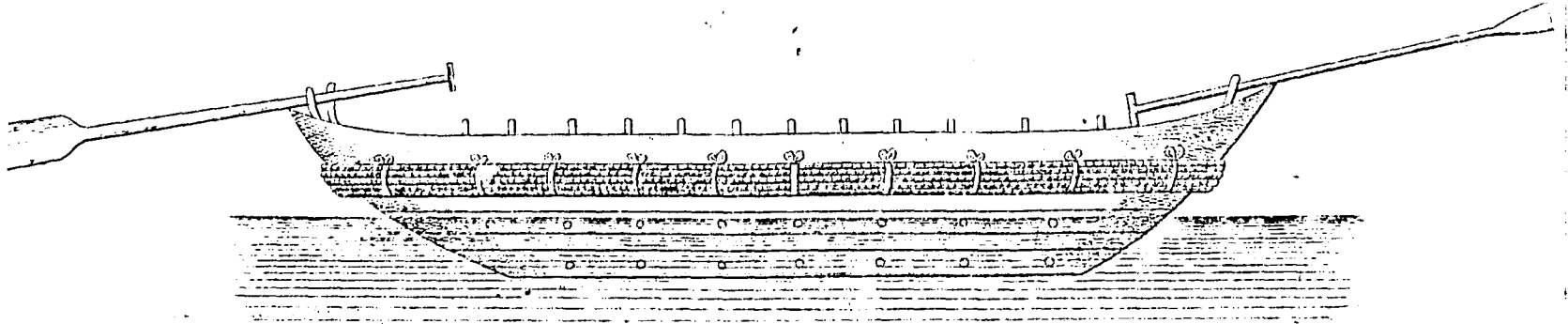
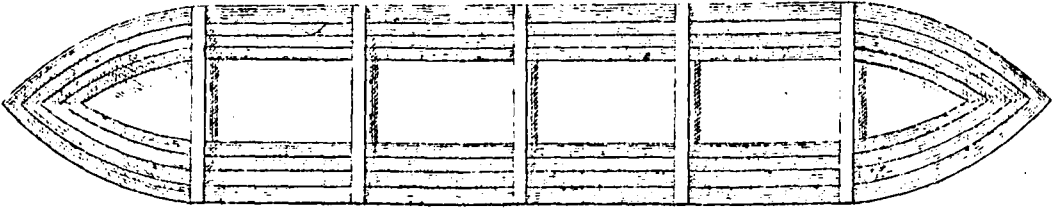
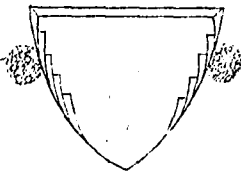

7 24 25 30 35 40 45 50 60 70 80 90 100

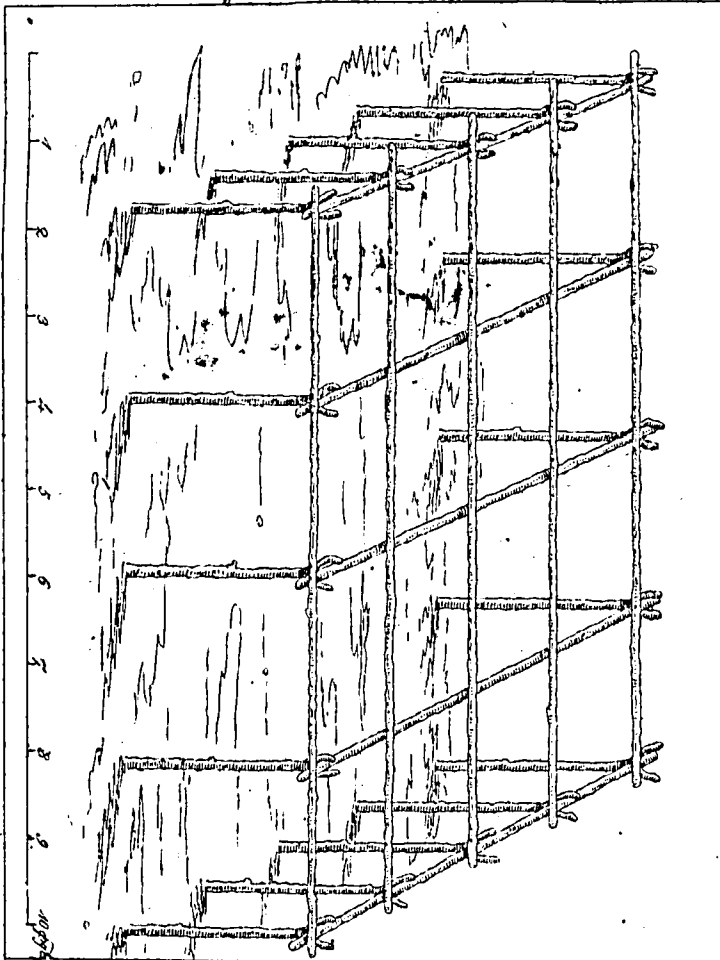

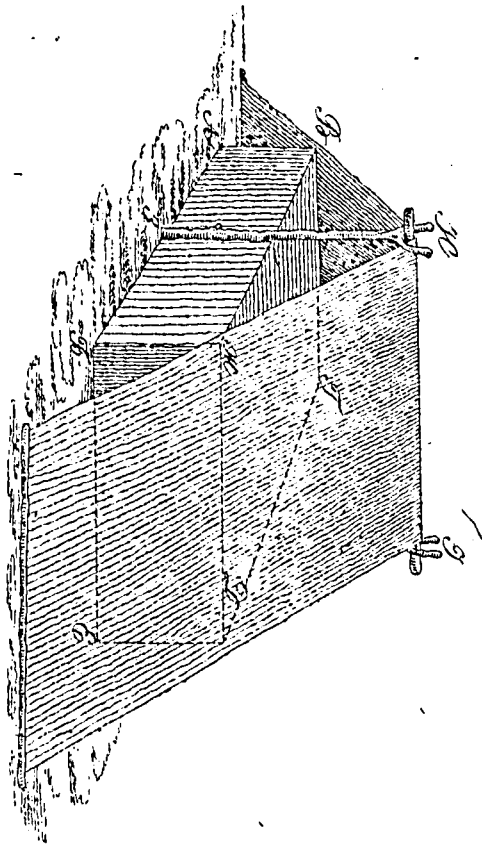

4.